

**COMPRESSORE SILENZIOSO AUTOMATICO**  
**AUTOMATIC SILENT COMPRESSOR**  
**COMPRESSEUR SILENCIEUX AUTOMATIQUE**  
**AUTOMATISCHE LEISELAUFKOMPRESSOR**  
**COMPRESSORE SILENCIOSO AUTOMATICO**



**"AA085"**



*DW-007 (b)*  
*DW-010 (b)*  
*DW-007A (a)*



Silent-Air-Technology

**Distributore-Distributor-Distributeur-Distribuidor**  
WERTAiR International  
Jahnstraße 13  
56235 Ransbach-Baumbach - DE  
+49 (0) 2623 90029-0  
sales@wertair.de  
www.wertair.com

**Centro di assistenza autorizzato**  
**Authorized service center**  
**Centre technique agréé**  
**Zugelassenes Kundendienstzentrum**  
**Centro de asistencia autorizado**



<b>INDICE</b> .....	<b>3</b>
<b>CONTENTS</b> .....	<b>12</b>
<b>TABLE DES MATIERES</b> .....	<b>21</b>
<b>INHALTSVERZEICHNIS</b> .....	<b>30</b>
<b>INDICE.</b> .....	<b>39</b>

<i>Specifiche tecniche / Technical specifications</i> <i>Spécifications techniques / Technische Spezifikationen</i> <i>Características técnicas</i> .....	<b>49</b>
---	-----------

<i>Figure / Drawing / Figures / Abbildungen / Dibujo</i> .....	<b>50</b>
--	-----------

<i>Manutenzione periodica / Periodic maintenance</i> <i>Entretien périodique / Regelmässig durchzuf</i> <i>Mantenimiento periodico</i> .....	<b>52</b>
--	-----------



<b>1 Informazioni generali .....</b>	<b>4</b>
1.1 Importanza ed utilizzo del manuale .....	4
1.2 Contenuto .....	4
1.3 Stoccaggio .....	4
1.4 Pesi e dimensioni.....	4
1.5 Smaltimento imballo .....	4
1.6 Sollevamento.....	4
1.7 Sicurezza .....	5
<b>2 Funzionamento.....</b>	<b>5</b>
2.1 Messa in servizio.....	5
2.2 Istruzioni per l'uso .....	5
2.3 Limiti per l'uso a funzionamento continuo.....	8
2.4 Tempi di riempimento.....	8
2.5 Controllo del tempo di riempimento.....	8
<b>3 Manutenzione .....</b>	<b>9</b>
3.1 Cambio olio .....	9
<b>4 Inconvenienti e rimedi .....</b>	<b>9</b>
<b>5 Informazioni particolari .....</b>	<b>11</b>
5.1 Demolizione del compressore.....	11
5.2 Parti di ricambio .....	11
5.3 Garanzia .....	11

## **1.1 IMPORTANZA ED UTILIZZO DEL MANUALE**

Questo manuale è parte integrante del compressore e deve sempre accompagnarlo, anche in caso di vendita. Il proprietario e/o l'utilizzatore del compressore devono conoscere le presenti istruzioni d'uso e le raccomandazioni prima dell'utilizzo del compressore. Se l'operatore non capisce bene la lingua del presente manuale, è obbligo del rivenditore presentargli traduzione corretta e dettagliata nella lingua madre.

**IL COSTRUTTORE NON RISPONDE DI ALCUN DANNO A PERSONE O A COSE PER USO IMPROPRIO O NON CONSENTITO DEL COMPRESSORE.**

## **1.2 CONTENUTO**

L'imballo contiene:

- il compressore
- N.2 flaconi olio tipo: **ROLOIL - SINCOM/32E**
- Manuale istruzioni
- Certificato serbatoio

## **1.3 STOCCAGGIO**

I compressori imballati devono essere custoditi in luoghi asciutti, coperti e protetti dalle intemperie a temperature comprese tra -10°C e +40°C.

## **1.4 PESI E DIMENSIONI**

*Pesi lordi e dimensioni imballi dei vari modelli:*

<b>Modello</b>	<b>AA085</b>
<b>Peso Kg.</b>	<b>23 Kg</b>
<b>Dimensioni cm</b>	<b>49x47x40</b>

## **1.5 SMALTIMENTO IMBALLO**

Dopo aver tolto il compressore dall'imballo, accertarsi che non vi siano particolari danneggiati durante il trasporto.

Il materiale dell'imballo deve essere smaltito secondo le norme vigenti nel paese in cui il compressore viene montato, oppure riciclato o riutilizzato.

## **1.6 SOLLEVAMENTO**

I compressori devono essere movimentati e posizionati con cura servendosi eventualmente di muletti o transpallet.

## 1.7 SICUREZZA

Non usare il compressore per scopi diversi da quelli per cui è stato progettato. Tenere in ambiente coperto e proteggerlo dalla pioggia e dalla umidità. Durante l'uso, tenere il compressore lontano dalla portata dei bambini, non lasciarlo mai incustodito e non dirigere il getto d'aria verso persone. Se, col compressore, si utilizzano liquidi infiammabili, ci può essere il pericolo di incendi o di esplosioni, soprattutto in ambienti chiusi: aerare adeguatamente. Non effettuare riparazioni sul compressore quando è collegato alla rete elettrica o con il serbatoio in pressione.

### **ATTENZIONE!**

*La valvola di sicurezza è tarata e sigillata dal costruttore.*

**NON TENTARE DI MANOMETTERLA O DI VARIARNE LA TARATURA.**

*Durante il funzionamento il gruppo motore / tubo di mandata raggiunge temperature elevate.*

*Se si lavora in prossimità di questi particolari evitare il contatto poichè può provocare bruciature.*

La mancanza del rispetto di queste raccomandazioni può causare danni anche gravi al compressore e/o alle persone.

## **2** *Funzionamento*

### 2.1 MESSA IN SERVIZIO

Installare il compressore su un piano orizzontale in un locale di misure adeguate, ben aerato e non umido, con una temperatura non superiore a 35°C. Se la circolazione dell'aria è insufficiente, installare un aspiratore o un ventilatore correttamente dimensionato.

### **ATTENZIONE!**

**IL COMPRESSORE È SENZ' OLIO.**

Questo per evitare che durante i trasporti, a causa di accidentali capovolgimenti, l'olio penetri nella camera di compressione con conseguenze dannose per un corretto funzionamento.

Togliere il tappo di gomma posto sul tubo di aspirazione, estrarre dal sacchetto di nylon il filtro aspirazione e il beccuccio, avvitare quest'ultimo sul flacone dell'olio in dotazione.

Procedere quindi all'introduzione dell'olio attraverso il foro di carico olio sul coperchio (Fig. 1) fino al raggiungimento del livello ottimale, come indicato sull'apposita targhetta e visibile attraverso la spia livello olio.

**NON SUPERARE MAI IL LIVELLO MAX.**

**NON USARE MAI OLIO DIVERSO DA QUELLO PREVISTO DAL COSTRUTTORE PENA LA DECADENZA DI OGNI GARANZIA.**

Conservare l'olio rimasto nel flacone per i futuri rabbocchi.

Inserire quindi sul tubo o nel foro il filtro di aspirazione.

Dopo l' introduzione dell' olio é indispensabile non capovolgere né inclinare troppo il compressore, per evitare fuoriuscite di olio.

La tensione di alimentazione deve essere quella indicata in targhetta: 230V/50Hz (115V/60Hz) e la presa del tipo 2 poli + Terra.

## 2.2 ISTRUZIONI PER L'USO

Operare sempre con il compressore su una superficie piana.

L' interruttore di marcia é situato sul coperchio del pressostato.

Ruotare l'interruttore in posizione "0" (Fig.2).

Inserire la spina nella presa di corrente e avviare il compressore portando l' interruttore in posizione "I".

Il ciclo di funzionamento del compressore è automatico.

Il pressostato ferma il compressore quando la pressione nel serbatoio raggiunge il valore massimo (8 bar=120psi standard), e lo fa ripartire quando scende al valore minimo (6 bar=90psi standard)

(massimo 10 bar=145psi, e lo fa ripartire quando scende al valore minimo (8 bar=120psi)

(massimo 12 bar=174psi, e lo fa ripartire quando scende al valore minimo (8 bar=145psi)

Regolare la pressione dell'aria in uscita agendo sul riduttore-filtro (Fig. 3).

La pressione è indicata sul manometro posto a lato del regolatore.

### Regolazione delle pressioni ( fig 4 ) :

#### 1. Regolazione della pressione massima (stop )

La pressione massima può essere regolata per mezzo delle 2 viti "A" e "B"  
Girare le 2 viti "A" e "B" in senso orario per aumentare la pressione.

#### 2. Regolazione della pressione differenziale (partenza ).

La pressione differenziale può essere soggetta a regolazione mediante la vite "C".  
Girare la vite "C" in senso orario per ridurre la pressione differenziale.

#### **Attenzione**

L'operazione di regolazione della pressione deve essere eseguita solo da personale specializzato

In caso di mancato funzionamento del pressostato (**sovrapressione**) interviene automaticamente la valvola di sicurezza, che si apre quando la pressione supera quella di massima taratura.

#### **ATTENZIONE!**

***I compressori debbono essere collegati ad una presa di corrente protetta da un interruttore magneto-termico adeguato.***

Nelle tabelle sono riportati i valori di assorbimento dei vari modelli:

Motore tipo	
230 V	115 V
50 Hz	60 Hz
2,4 A	4,9 A

Le linee di alimentazione dei compressori o eventuali prolunghe devono avere la sezione dei fili proporzionata alla lunghezza.

Nelle tabelle sono riportati i valori della sezione dei cavi per i vari modelli in funzione della lunghezza:

Fino a 3 mt.		da 3 a 20 mt.	
230 V	115 V	230 V	115 V
50 Hz	60 Hz	50 Hz	60 Hz
1 mm	1,5 mm	1,5 mm	2,5 mm

## 2.3 LIMITI PER L'USO A FUNZIONAMENTO CONTINUO

- La curva 1 (fig.5) indica i tempi di funzionamento continuo, alle varie pressioni, prima che il relé termico del motore arresti il compressore (Temperatura del motore 115° C. circa). Questi tempi sono calcolati partendo da una temperatura di 20° C al momento dell'avviamento. Esempio:  
6 bar = 116 minuti.
- La curva 2 indica la proporzione raccomandata tra i tempi di utilizzo e i tempi di fermata.  
Esempio: a 4 bar il tempo di funzionamento é del 76%, corrispondente a 46 minuti di utilizzo e 14 minuti di pausa in un' ora.

Le curve rappresentano valori medi a 230V/50Hz e con temperatura ambiente di 20° C.

## 2.4 TEMPI DI RIEMPIMENTO

Tempi di riempimento del serbatoio da 0 ad 8 bar (Temperatura test 20°C)

AA085 230V/50Hz: 34 secondi

AA085 110V/60Hz: 31 secondi

## 2.5 CONTROLLO DEL TEMPO DI RIEMPIMENTO

Controllare il compressore come segue:

1. Vuotare il serbatoio dall'aria compressa.
2. Chiudere l'uscita del compressore sul serbatoio e controllare che il rubinetto di drenaggio sia chiuso.
3. Far partire il compressore e controllare il tempo che trascorre tra l'accensione e lo spegnimento automatico.
4. Verificare che non ci siano perdite sulle connessioni.
5. Verificare la p.max=8 bar/120 Psi / opzionale 10 bar / 145 Psi / opzionale 12 bar /174 Psi

## 3 Manutenzione

### 3.1 CAMBIO OLIO

Procedere come segue fig.10:

1. Smontare il gruppo motore dal serbatoio se necessario.
2. Togliere il coperchio alettato allentando le 4 viti.
3. Inclinare il gruppo motore (**non capovolgerlo**) mantenere il blocco interno al suo posto con una mano.
4. Vuotare tutto l'olio.

**Nota ! L'olio usato deve essere riciclato in accordo alle norme ambientali in vigore**

5. Controllare l'O-ring del coperchio alettato.
6. Riposizionare il coperchio alettato e controllare durante le operazioni che l'O-ring sia posizionato correttamente per assicurare una chiusura a tenuta al 100% tra la cassa ed il coperchio .
7. Avvitare le 4 viti del coperchio alettato.
8. Montare il gruppo motore sul serbatoio.



#### IMPORTANTE !

Usare sempre l'olio **“ROLOIL - SINCOM/32E “** in quanto ogni altro tipo di olio può causare seri danni meccanici al compressore.

Di conseguenza la garanzia si applica solo se si utilizza l' olio sopra indicato.

## 4 Inconvenienti e rimedi



#### ATTENZIONE

- Prima di qualsiasi intervento sul compressore, disinserire la spina dalla presa di corrente.
- Prima di smontare qualsiasi parte del compressore che sia in pressione, svuotare completamente il serbatoio dell' aria.
- Le seguenti operazioni devono essere eseguite esclusivamente da personale specializzato.

#### 4.1 Il compressore non parte

- a) Manca tensione. Controllare presa e fusibili.
- b) Rottura o lesioni delle connessioni elettriche. Controllare la continuità con un tester come da schema elettrico (vedere pag.49).

- c) Il serbatoio é già in pressione. Il compressore non parte fino a quando la pressione non scende al disotto del valore minimo di taratura del pressostato.
- d) La valvola di non ritorno perde. Smontare il tubo flessibile per verificare se fuoriesce aria dalla valvola. Se ciò avviene, svitare il tappo della valvola (Fig.11 pos. 1), pulire accuratamente il tappino in gomma (pos. 2) e la sua sede con un panno asciutto e rimontare il tutto con estrema cura . Nel caso la perdita permanga, sostituire l' intera valvola.
- e) Il relè di avviamento è difettoso . Contattare il distributore
- f) Condensatore difettoso. Sostituirlo
- g) Il relé termico ha fatto spegnere il compressore per sovratemperatura . Quando raffreddato, il compressore ripartirà automaticamente ad una temperatura idonea .

#### **4.2 Il compressore funziona ma non raggiunge la pressione massima**

- a) Verificare che non esistano perdite d'aria (Vedere punto 5.6).
- b) Verificare l'efficienza del pressostato e se necessario registrarlo (Vedere pag.7 Regolazione della pressione )
- c) La valvola di non ritorno é otturata e crea una restrizione di flusso. Pulire o sostituire.

#### **4.3 Il compressore funziona, ma la pressione nel serbatoio non aumenta (oppure aumenta troppo lentamente)**

- a) Il tappo per il trasporto non é stato tolto dal tubo o dal foro di aspirazione aria.
- b) Il filtro dell' aria é ostruito. Pulirlo o sostituirlo.
- c) Verificare che non esistano perdite d' aria (Vedere punto 5.6).

#### **4.4 Il compressore funziona ma non carica**

- Il difetto può essere causato dalla rottura delle valvole o delle guarnizioni (Fig.12). Procedere immediatamente alla sostituzione del particolare danneggiato.

#### **4.5 Durante il funzionamento il compressore si ferma**

- Il motore è dotato di un relè termico a riarmo automatico, che arresta il compressore quando la temperatura raggiunge valori troppo elevati. Il compressore ripartirà automaticamente dopo 15/20 min.

#### **4.6 Perdite d'aria**

Possono essere causate dalla cattiva tenuta di qualche connessione. Controllare tutti i raccordi bagnandoli con acqua saponata.

#### **4.7 Perdita dalla valvola posta sotto al pressostato**

- a) Valvola danneggiata, da sostituire.
- b) Il difetto può essere causato da una imperfetta tenuta della valvola di non ritorno (Vedere punto 5.1d).

#### **4.8 Il compressore parte nonostante non venga utilizzata aria**

- Perdite d' aria (Vedere punto 5.6).

#### **4.9 Il compressore parte e si arresta con una frequenza maggiore del solito**

- a) Grossa quantità di condensa nel serbatoio. Scaricare condensa.
- b) Perdite d' aria (Vedere punto 5.6).

#### **4.10 Il compressore non parte quando la pressione scende sotto il valore minimo e/o non si arresta quando raggiunge la pressione massima**

- Il pressostato é difettoso. Sostituire.

**4.11 Il compressore si surriscalda e consuma molto olio**

- a) Controllare il livello dell' olio.
- b) Nel compressore é stato messo olio sbagliato. Usare solamente l' olio consigliato dal costruttore.
- c) Perdite d' aria (Vedere punto 5.6).
- d) Filtro dell' aria ostruito. Pulirlo o sostituirlo.
- e) Temperatura dell' aria ambiente troppo alta. Non installare mai il compressore all' interno di un mobile, se non adeguatamente ventilato.
- f) Il compressore é sovraccaricato.

Assicuratevi che sia un modello adeguato alle vostre necessit .

## **5** *Informazioni particolari*

### **5.1 DEMOLIZIONE DEL COMPRESSORE**

*Durante la demolizione del compressore devono essere osservate tutte le norme di sicurezza possibili al fine di evitare danni alle cose o alle persone.*

Le parti metalliche potranno essere rottamate come materiale ferroso; le parti in gomma, plastica o altro dovranno essere smaltite secondo le norme vigenti nel paese in cui viene demolito il compressore.

### **5.2 PARTI DI RICAMBIO**

*La sostituzione di parti difettose deve essere eseguita esclusivamente da personale specializzato, rispettando tutte le norme di sicurezza possibili al fine di evitare danni alle cose o alle persone.*

#### **5.21 PROCEDURA PER L'ORDINAZIONE DELLE PARTI DI RICAMBIO**

Per ordinare parti di ricambio occorre:

- indicare il numero di matricola del compressore e l'anno di costruzione.
- indicare il codice del pezzo richiesto riferendosi agli esplosi dei vari tipi di compressore.
- indicare la quantit  richiesta.



#### **ATTENZIONE**

**L'inosservanza delle norme di sicurezza pu  arrecare gravi danni alle persone e alle cose.**

**Il costruttore non risponde di nessun danno a cose e persone derivato da un uso improprio o non consentito del compressore.**

### **5.3 GARANZIA**

- Il compressore   garantito per una durata di 12 mesi.
- Copre unicamente la sostituzione gratuita dei pezzi riconosciuti difettosi dal costruttore escluse le parti elettriche e di usura.
- La manomissione ed il cattivo uso del compressore fanno decadere automaticamente ogni forma di garanzia.
- Le spese di trasporto e mano d'opera sono escluse dalla garanzia.

# CONTENTS

GB

<b>1 General information .....</b>	<b>13</b>
1.1 Importance and use of the manual.....	13
1.2 Content .....	13
1.3 Storage.....	13
1.4 Weights and dimensions .....	13
1.5 Packing disposal.....	13
1.6 Lifting .....	13
1.7 Safety .....	14
<b>2 Operation .....</b>	<b>15</b>
2.1 Machine set up .....	15
2.2 Operating instructions.....	15
2.3 Limits for continuous operatio.....	17
2.4 Filling up.....	17
2.5 Check of filling time .....	17
<b>3 Maintenance .....</b>	<b>18</b>
3.1 Oil replacement.....	18
<b>4 Troubleshooting .....</b>	<b>18</b>
<b>5 Special informations .....</b>	<b>20</b>
5.1 Compressor demolition.....	20
5.2 Spares.....	20
5.3 Warranty .....	20

# 1 General information

## 1.1 IMPORTANCE AND USE OF THE MANUAL

This manual is an integral part of the compressor and must always accompany it, even in the event of sale. The compressor owner and/or user must know the operating instructions and recommendations before using the compressor. If the operator does not fully understand the language of this manual, the retailer must supply a correct and detailed translation into his or her native language.

**THE MANUFACTURER SHALL NOT BE HELD LIABLE FOR ANY DAMAGE TO PERSONS OR OBJECTS DUE TO AN IMPROPER OR NOT-PERMITTED USE OF THE COMPRESSOR.**

## 1.2 CONTENT

Packing contains the following: :- the compressor  
 - N.2 oil bottles type **ROLOIL - SINCOM/32E**  
 - instruction manual  
 - tank certificate

## 1.3 STORAGE

The packed compressors have to be kept in a dry, covered and sheltered place at a temperature between -10°C and +40°C.

## 1.4 WEIGHTS AND DIMENSIONS

**Gross weights and packing dimensions of each type of compressor:**

<b>Model</b>	<b>AA085</b>
<b>Weight Kg.</b>	<b>23 Kg</b>
<b>Size cm.</b>	<b>49x47x40</b>

## 1.5 PACKING DISPOSAL

After having removed the compressor from the packing, check that no parts have been damaged during transport.

The packing material has to be disposed of in compliance with the regulation in force in the country where the compressor is being erected or recycled or reused.

## 1.6 LIFTING

The compressors have to be handled and positioned with care using, if necessary, fork-lift trucks or transpallets.

## 1.7 SAFETY

GB

Do not use the compressor for purposes other than those for which it has been designed.

To be kept in a covered place and protected from rain and humidity.

When using the compressor, keep it out of reach of children, never leave it unattended and not direct air stream towards persons.

When a flammable liquid is sprayed, there may be danger of fire or explosion, especially in closes rooms: ventilate adequately.

Do not repair the compressor while it is connected to the electric circuit or to the tank under pressure.

### **WARNING!**

***The safety valve is calibrated and sealed by the manufacturer.***

***DO NOT ATTEMPT TO TAMPER WITH IT AND CHANGE THE SETTING.***

***While working the motor / air hose unit reaches high temperature.***

***If working near this unit do not touch (burn risk).***

Failure to observe these recommendations may cause serious damage to the compressor and/or to the persons.

### 2.1 MACHINE SET UP

Install the compressor on a flat surface, in a suitably sized room, well ventilated and not wet, where the temperature is not likely to rise above 35°C. If there is not enough air ventilation, install a suitably sized exhaustor or fan.

 **WARNING!**

**COMPRESSOR OUT OF OIL.**

This is to prevent oil from going into the compression chamber during transport, owing to accidental overturning and thus damaging its functioning.

Remove the rubber plug on the intake pipe, remove the air intake filter and the spout from the plastic bag and screw the spout on the supplied oil bottle.

Now add the oil through the oil charging hole on the cover (Fig. 1) until reaching optimum level, as indicated on the data label, and visible through the oil level glass.

**OIL MUST NEVER BE OVER THE MAX. OIL LEVEL.  
NEVER USE AN OIL DIFFERENT FROM THE ONE RECOMMENDED BY THE MANUFACTURER; THIS WOULD VOID ALL GUARANTEES.**

Keep any oil remaining in the bottle for future topping up.  
Now insert the intake filter on the pipe or in the hole.

After having added the oil, never overturn or excessively tilt the compressor as this would cause the oil run out.

The power supply voltage must be the same indicated on the data label: 230V/50Hz (115V/60Hz) and the socket must be 2 pole+ground type.

### 2.2 OPERATING INSTRUCTIONS

Always use your compressor on a flat surface.  
The start switch is situated on the cover of the pressure switch.

Turn the switch to position "0" (Fig.2).

Insert the plug into the socket and start the compressor turning the switch to position "I".  
The compressor working process is automatic.

The pressure switch stops the compressor when the pressure in the tank reaches the maximum value allowed (8 bar=120psi standard) and starts it again when the pressure drop to the minimum value (6 bar=90psi standard).

**Optional (customer-specific):**

(maximum 10 bar=145psi OFF and 8 bar=120psi ON)

(maximum 12 bar=174psi OFF and 10 bar=145psi ON)

Adjust the outlet air pressure operating on the reducer-filter (Fig.3)  
Pressure is shown on the gauge placed on one side of the regulator.

**Pressure adjustment (fig. 4):**

1. adjustment of max. pressure (**cut out**)

Max pressure can be adjusted through the two screws “A” and “B”.  
 Rotate the screws “A” and “B” clockwise in order to increase pressure.

2. adjustment of differential pressure (**cut in**).

Differential pressure can be adjusted through the screw “C”.  
 Rotate the screw “C” clockwise to reduce differential pressure.

 **Attention**

**Pressure regulation must be carried out by skilled personnel only.**

If the pressure switch does not work (**overpressure**), the safety valve will automatically operate and open when the pressure exceeds the max. setted value.

 **WARNING!**

**Compressors must be connected to an outlet protected by a suitable magneto-thermic switch.**

The tabs show the absorption data for each type of compressor:

Motor type	
230 V 50 Hz	115 V 60 Hz
2,4 A	4,9 A

The compressor feeding lines or eventual extensions must have the wire section proportioned to the lenght.

The tables show the wires section data for each type of compressor in relation to the lenght:

To 3 mt.		From 3 to 20 mt.	
230 V 50 Hz	115 V 60 Hz	230 V 50 Hz	115 V 60 Hz
1 mm	1,5 mm	1,5 mm	2,5 mm

## 2.3 LIMITS FOR CONTINUOUS OPERATION

- Curve n°1 (fig.5) indicates the length of continuous running at varying pressures, until the overload protector switches off the motor (at approx. 115°C oil temperature-measured from 20°C start point). Example: 6 bar = 116 minutes.
- Curve n°2 indicates the recommendable proportion of operation and standstill. Example: at 4 bar operation is 76% of the time, corresponding to 46 minutes operation/14 minutes standstill per hour.

*The curves represent average values at 230V/50Hz operation, with an outside temperature = 20°C.*

## 2.4 FILLING UP

Tank filling time from 0 to 8 bar ( test temperature 20°C)

AA085            230V/50Hz: 34 sec

AA085            115V/60Hz: 31 sec

## 2.5 CHECK OF FILLING TIME

Check the compressor as follows:

1. Empty the compressor air tank
2. Close the compressor outlet on the tank and check that the drain cap is closed
3. Start the compressor and check the time elapsing between starting and automatic switching off
4. Check that there are no leaks on connections.
5. check max. pressure= 8 bar/120 Psi (standard)

Optional:

max. 10 bar=145psi or max.12 bar=174psi

## **3** Maintenance

GB

### 3.1 OIL REPLACEMENT

Act as follows fig.10:

1. remove the motor unit from the tank, if necessary.
2. remove the finned cover by loosening the 4 screws.
3. tilt the motor unit towards outlet side (**do not turn it upside down**) and at the same time keep the inner unit in its seat with your hand.
4. Empty all oil

**Note! Waste oil must be recycled in conformity with the regulations in force**

5. Check the O'ring of the finned cover
6. Place the finned cover in its seat again and check that during the operations the O'ring is properly placed in order to ensure a perfect seal between housing and cover.
7. Tighten the 4 screws of the finned cover
8. Assemble the motor unit on the tank

 **IMPORTANT!**

**Always use oil "ROLOIL – SINCOM/32E" since any other type of oil can cause severe mechanical damages to the compressor.**

**Consequently warranty is valid only if the above mentioned oil is used.**

## **4** Troubleshooting

 **WARNING**

- Before any operation on the compressor, disconnect the plug from the socket.
- Empty air tank of air before dismantling any part of compressor unit's pressure system.
- Following operations must be done by a specialist.

### **4.1 The compressor does not start**

- a) No power from mains. Check fuses and socket.
- b) Breakage or loose joints in electrical connections. Check with tester for continuity as per wiring diagram(See page 49).

- c) Pressure in air tank too high for activation of pressure switch. The pressure switch makes circuit only when pressure has dropped to preset start pressure.
- d) Leaky non-return valve. Take off the flexible pressure pipe to see if air leaks out from the valve. If so, unscrew the valve cap (Fig.11 item 1), clean the rubber disk (item 2) and his place with a dry cloth and assembly the whole with care . If the leakage persists, the whole valve must be replaced.
- e) The starting relay is defective. Call the manufacturer.
- f) Condenser defective. Replace it.
  
- g) The therrmal relay has switched off the compressor due to overheating. When cooled, the compressor will automatically turn on at the suitable temperature.

#### **4.2 The compressor does not reach the maximum pressure**

- a) Check any air leak (See point 5.6).
- b) Check the pressure switch efficiency and if necessary adjust it (See page 16 Pressure adjustment).
- c)The non-return-valve is clogged so creating a flow restriction. Clean or replace the valve.

#### **4.3 The compressor works, but pressure does not increase in tank (or increase too slowly)**

- a) The transportation cap has not been removed from the air intake pipe (or hole).
- b) Air filter clogged. Clean or replace.
- c) Check any air leak (See point 6).

#### **4.4 The compressor works but does not load**

- The defect can be due to a valve or a gasket break (Fig.12). Replace the damaged part immediately.

#### **4.5 The compressor stops while working**

- The motor has an automatic resetting thermal protection, that stops the compressor when the temperature is too high. The compressor will start again automatically after 15/20 minutes.

#### **4.6 Air leaks**

- Can be due to bad seal of any connection, check all connections wetting with suds

#### **4.7 Leak from the valve placed under the pressure switch**

- Damaged valve, replace it.
- The defect can be due to an unperfect valve seal (See point 5.1d).

#### **4.8 The compressor starts when no air is being tapped**

- Air leak (See point 5.6).

#### **4.9 The compressor starts and stops more frequently than usual**

- a) Large amount of condensate in air tank. Remove condensate.
- b) Air leak (See point 5.6).

#### **4.10 The compressor does not switch on when pressure is under the minimum level and/or**

**does not switch off at max pressure**

- Defective pressure switch. Replace.

#### **4.11 The compressor gets very hot and/or uses a lot of oil**

- a) Check oil level.
- b) Wrong oil has been filled in the compressor. Use oil recommended by the manufacturer only.
- c) Air leak (See point 5.6).
- d) Clogged intake filter. Clean or replace.
- e) Too high outside temperature. Do not close the unit in a cupboard unless adequately ventilated.
- f) Over-running.

Ensure the compressor is the correct model for your work load.

## **5 Special informations**

### **5.1 COMPRESSOR DEMOLITION**

***During the compressor demolition all possible safety regulations must be observed in order to avoid any damage to people or things.***

All the metal parts can be recycled; rubber and plastic parts have to be disposed of in the compliance with the laws in force in the country where the compressor is installed.

### **5.2 SPARES**

***Defective parts must be replaced only by authorized personnel; all possible safety regulations must be observed in order to avoid any damage to people or things.***

#### **5.2.1 HOW TO ORDER SPARE PARTS**

To order the spare parts it is necessary to:

- indicate the compressor serial number and the year of manufacturing.
- indicate the part code requested referring to exploded drawings of the various types of compressor.
- indicate the quantity requested.

#### **WARNING**

**Failure to observe the safety regulations may cause serious damage to people or things.**

**The manufacturer shall not be held liable for damage to people or things caused by improper or not permitted use of the compressor.**

### **5.3 WARRANTY**

- The compressor is guaranteed for 12 months from the date of purchase.
- It regards only the free replacement of parts recognised as defective by the manufacturer apart from the electric parts and worn parts.
- The guarantee automatically ceases in case of tampering and bad usage.
- The warranty does not include transport and labour costs.

# Table des matières

**F**

<b>1 Informations générales .....</b>	<b>22</b>
1.1 Importance et utilisation du Manuel .....	22
1.2 Contenu .....	22
1.3 Stockage.....	22
1.4 Poids et dimensions .....	22
1.5 Destruction emballage.....	22
1.6 Soulèvement .....	22
1.7 Sécurité.....	23
<b>2 Fonctionnement .....</b>	<b>24</b>
2.1 Mise en service.....	24
2.2 Instructions pour l'usage .....	24
2.3 Limites d'usage en fonctionnement continu.....	26
2.4 Temps de remplissage .....	26
2.5 Contrôle du temps de remplissage.....	26
<b>3 Entretien.....</b>	<b>27</b>
3.1 Changement de l'huile.....	27
<b>4 Inconvénients et remèdes .....</b>	<b>27</b>
<b>5 Informations particulières .....</b>	<b>29</b>
5.1 Démolition du compresseur .....	29
5.2 Pièces de rechange .....	29
5.3 Garantie .....	29

# **1 Informations générales**

## **1.1 IMPORTANCE ET UTILISATION DE CE MANUEL**

Ce livret fait partie intégrante du compresseur et doit toujours l'accompagner, même en cas de vente. Le propriétaire et/ou l'utilisateur doivent prendre connaissance du mode d'emploi et des conseils donnés dans ce livret avant d'utiliser le compresseur. Si l'opérateur ne comprend pas bien la langue utilisée dans ce livret, le revendeur est dans l'obligation de lui présenter une traduction correcte et détaillée dans sa langue maternelle.

LE CONSTRUCTEUR DÉCLINE TOUTE RESPONSABILITÉ EN CAS DE DOMMAGE AUX PERSONNES OU AUX CHOSES AYANT PU RESULTER D'UN USAGE IMPROPRE OU INTERDIT DU COMPRESSEUR.

### **1.1 CONTENU**

L'emballage contient : - le compresseur  
- N.2 flacon d'huile type **ROLOIL-SINCOM/32E**  
- Manuel d'instruction  
- Certificat réservoir

### **1.3 STOCKAGE**

Les compresseurs emballés doivent être stockés dans des endroits secs, couverts et protégés des intempéries, à des températures comprises entre -10°C et +40°C.

### **1.4 POIDS ET DIMENSIONS**

Poids brut et dimensions emballés des différents modèles

<b>Modèle</b>	<b>AA085</b>
<b>Poids Kg.</b>	<b>23 Kg</b>
<b>Dimens. cm.</b>	<b>49x47x40</b>

### **1.5 DESTRUCTION DE L'EMBALLAGE**

Après avoir ôté le compresseur de l'emballage, Vérifier que rien n'a été endommagé pendant le transport.

L'emballage doit être détruit selon les normes en vigueur dans le pays où le compresseur est monté, ou recyclé ou encore réutilisé

### **1.6 SOULÈVEMENT**

Les compresseurs doivent être déplacés avec attention en se servant éventuellement de chariot transporteurs ou de transpallet.

## 1.7 SÉCURITÉ

Ne pas utiliser le compresseur pour des usages différents de ceux pour lesquels il a été conçu.

Garder le compresseur dans un endroit couvert et le protéger de la pluie et de l'humidité.

Pendant l'utilisation, garder le compresseur hors de la portée des enfants, et de toute façon ne jamais le laisser sans surveillance. Ne pas diriger le jet d'air comprimé sur les personnes.

**F**

En cas de pulvérisation de liquides inflammables, il y a risque d'incendie ou d'explosion, notamment dans des endroits fermés: ventiler de façon convenable.

Ne pas effectuer des réparations sur le compresseur lorsque celui-ci est branché au réseau électrique ou bien lorsque le réservoir est sous pression.

### **ATTENTION!**

La soupape de sécurité est tarée et scellée par le constructeur.

**NE PAS ESSAYER DE L'ALTÉRER OU D'EN MODIFIER LE TARAGE.**

Pendant le fonctionnement le groupe moteur/tuyau de refoulement atteint des températures élevées.

Lorsque on travaille près de ces composants, éviter les contacts car ils pourraient provoquer des brûlures.

Le non respect de ces recommandations peut entraîner de graves dommages au compresseur et/ou aux personnes.

## **2** **Fonctionnement**

### **2.1 MISE EN SERVICE**

**F**

Installer le compresseur sur une surface plane et horizontale, dans un local aux dimensions appropriées, bien aéré et non humide, avec une température ambiante ne dépassant pas 35°C. Si la ventilation est insuffisante, installer un aspirateur ou bien un ventilateur convenablement dimensionné.

#### **ATTENTION!**

**LE COMPRESSEUR EST SANS HUILE.**

Cela afin d'éviter que pendant le transport, à la suite de retournements accidentels, l'huile ne pénètre dans les chambres de compression entraînant un fonctionnement défectueux de l'appareil.

Oter le bouchon en caoutchouc placé sur le tuyau d'aspiration, sortir le filtre d'aspiration et le bec de la pochette en nylon, visser le bec sur le flacon d'huile en équipement.

Procéder au remplissage par le trou d'aspiration du couvercle (Fig. 1) jusqu'au niveau optimal, comme indiqué sur la plaquette et visible à travers le voyant d'huile à cupole.

**L'HUILE NE DOIT JAMAIS DÉPASSER LE NIVEAU MAXIMALE.**

**NE JAMAIS UTILISER DE L'HUILE DIFFÉRENTE DE CELLE RECOMMANDÉE PAR LE CONSTRUCTEUR, SOUS PEINE D'EXPIRATION DE TOUTE GARANTIE.**

Conserver l'huile restant dans le flacon pour les rajouts futurs.

Remettre le filtre d'aspiration dans le tuyau (ou bien dans le trou du couvercle) par simple pression.

Après cette opération il est indispensable de ne plus retourner le compresseur, ni de l'incliner excessivement, afin d'éviter toute perte d'huile.

La tension d'alimentation doit être la même que celle indiquée sur la plaquette moteur: 230V/50Hz (115V/60Hz). La prise doit être du type 2 pôles + terre.

### **2.2 INSTRUCTIONS POUR L'USAGE**

Utiliser toujours le compresseur sur une surface plane et horizontale.

L'interrupteur de marche est le pommeau placé sur le couvercle du pressostat.

Tourner le pommeau du pressostat jusqu'à la position "0" (Fig.2).

Introduire la fiche dans la prise de courant et mettre en marche le compresseur en tournant le pommeau du pressostat jusqu'à la position "I".

Le cycle de fonctionnement du compresseur est automatique.

Le pressostat arrête le compresseur lorsque la pression dans le réservoir atteint la valeur maximale (8 bar=120psi standard), et le fait repartir lorsque la pression descend jusqu'à la valeur minimale (6 bar=90psi standard).

#### **Optionnel sur mesure pour le client:**

(maximum 10 bar=145psi OFF et 8 bar=120psi ON)

(maximum 12 bars = 174 psi OFF et 10 bars = 145 psi ON)

Régler la pression de l'air en sortie en opérant sur le pommeau du réducteur-filtre (Fig. 3).

La pression est indiquée sur le manomètre à côté de le régulateur.

Réglage des pressions (fig. 4)

1. Réglage de la pression maximale (**stop**)

La pression maximale peut être réglée au moyen des 2 vis " A " et " B "

Tourner les deux vis " A " et " B " dans le sens des aiguilles d'une montre pour augmenter la pression

**F**

2. Réglage de la pression différenciée (**départ**)

La pression différenciée peut être réglée au moyen de la vis " C " .

Tourner la vis " C " dans le sens des aiguilles d'une montre pour réduire la pression différenciée.

 **ATTENTION**

**L'opération de réglage de la pression doit être effectuée seulement par le personnel spécialisé.**

En cas de mauvais fonctionnement du pressostat (**surpression**), la soupape de sûreté intervient en s'ouvrant automatiquement lorsque la pression excède la valeur de la pression maximale de tarage.

 **ATTENTION!**

Les compresseurs doivent être branchés à une prise de courant protégée par un interrupteur magnéto-thermique approprié.

Les valeurs d'absorption des différents modèles de compresseur sont indiquées dans les tableaux ci-dessous :

Moteur type	
230 V 50 Hz	115 V 60 Hz
2,4 A	4,9 A

Les lignes d'alimentation des compresseurs ou les éventuelles rallonges doivent être équipées de fils ayant une section proportionnelle à leur longueur.

Les valeurs des sections des câbles convenables aux différents modèles de compresseur sont indiquées dans les tableaux ci-dessous:

Jusqu'à 3 mt.		De 3 à 20 mt.	
230 V 50 Hz	115 V 60 Hz	230 V 50 Hz	115 V 60 Hz
1 mm	1,5 mm	1,5 mm	2,5 mm

## 2.3 LIMITES D'USAGE EN FONCTIONNEMENT CONTINU

La courbe 1 indique les temps de fonctionnement continu, à des pressions variables, avant que le relais thermique de protection du moteur ne débranche le compresseur (température du moteur 115°C environ). Ces temps sont calculés à partir du moment du démarrage avec une température moteur de 20°C. Exemple: 6 bar = 116 minutes.

La courbe 2 indique la proportion recommandée entre le temps d'utilisation et le temps d'arrêt. Exemple: à 4 bar le temps de fonctionnement conseillé est de 76%, correspondant à une utilisation de 46 minutes pour 14 minutes d'arrêt par heure.

Les courbes représentent des valeurs moyennes à 230V/50Hz, avec une température ambiante de 20°C.

## 2.4 TEMPS DE REMPLISSAGE

Tempi di riempimento del serbatoio da 0 ad 8 bar (Temperatura test 20°C)

AA085            230V/50Hz: 34 sec

AA085            115V/60Hz: 31 sec

## 2.5 CONTRÔLE DU TEMPS DE REMPLISSAGE

Contrôler le compresseur selon les instructions suivantes :

1. Vider le réservoir de l'air comprimé
2. Fermer la sortie du compresseur sur le réservoir et contrôler que le robinet de drainage est fermé
3. Faire partir le compresseur et contrôler le temps qui passe entre le démarrage et l'arrêt automatique
4. Vérifier qu'il n'y a pas de fuites aux raccords
5. Vérifier la pression maximale = 8bars/120Psi (standard)
  - 10bars/145Psi (optionel sur mesure pour le client)
  - 12bars/174Psi (optionel sur mesure pour le client)

### **3.1 REMPLACEMENT DE L'HUILE**

Procéder comme indiqué en Fig.10

**F**

1. Démontez le groupe moteur du réservoir si nécessaire
2. Retirez le couvercle à ailettes en dévissant les 4 vis
3. Inclinez le groupe moteur (**sans le retourner**) en maintenant le bloc interne à sa place avec une main
4. Vider toute l'huile

**Note ! l'huile usagée doit être recyclée en accord avec les normes en vigueur.**

5. Contrôlez le joint du couvercle à ailettes
6. Replacer le couvercle et contrôler pendant cette opération que le joint torrique soit positionné correctement pour assurer une fermeture hermétique à 100 % entre le caisson et le couvercle
7. Visser les 4 vis du couvercle
8. Monter le groupe moteur sur le réservoir

#### **IMPORTANT**

**Utiliser toujours de l'huile " ROLOIL-SINCOM/32E car d'autres types d'huile pourraient causer de sérieux dommages mécaniques au compresseur.**

**Par conséquent, la garantie ne s'applique que si l'huile utilisée est du type cité ci-dessus.**

## **4** *Inconvénients et remèdes*

#### **ATTENTION**

Débrancher la fiche de la prise de courant avant toute intervention sur le compresseur. Vider complètement le réservoir d'air, avant de démonter quelque composant que ce soit du système de compression du compresseur.

Toutes les opérations décrites ci-dessous doivent être effectuées exclusivement par du personnel spécialisé.

#### **4.1 Le compresseur ne démarre pas**

**a) Il n'y a pas de courant dans le réseau électrique. Vérifier les fusibles et la prise de courant.**

b) Rupture ou dommages des connexions électriques. Contrôler la continuité à l'aide d'un tester comme d'après les schémas électriques (Voir page 49)

- c) Le réservoir est sous pression. Le compresseur ne démarre que lorsque la pression ne descend au dessous de la valeur minimale de tarage du pressostat.
- d) Perte à la valve de non-retour. Démonter le tuyau flexible et vérifier s'il y a des fuites d'air à la valve. En cas de fuites, dévisser la tête de la valve (Fig. 11 pos. 1) et nettoyer soigneusement le bouchon en caoutchouc (pos. 2) et son siège à l'aide d'un chiffon sec; puis remonter correctement le tout en faisant attention. Au cas où la fuite persiste, substituer intégralement la valve.
- e) Le relais de mise en marche est défectueux : Contacter le distributeur) Condenser defective. Replace it.
- f) Condensateur défectueux. Le remplacer
- g) Le relais thermique a fait s'éteindre le compresseur pour surchauffe. Quand il sera refroidi, le compresseur repartira automatiquement à la bonne température

#### **4.2 Le compresseur fonctionne mais n'atteint pas la pression maximale**

- a) Vérifier qu'il n'y ait pas de fuites d'air (Voir point 5.6).
- b) Contrôler le bon fonctionnement du pressostat et si nécessaire le régler ( page 25 Réglage des pressions )
- c) La soupape de non-retour est défectueuse (ou bien bouchée) et elle provoque une restriction du flux d'air. Substituer la soupape.

#### **4.3 Le compresseur démarre mais la pression dans le réservoir ne monte pas (ou bien monte trop doucement).**

- a) Le bouchon de circulation n'a pas été ôté du tuyau (ou du trou) d'aspiration d'air.
- b) Le filtre à air est bouché. Nettoyer ou bien substituer le filtre.
- c) Vérifier qu'il n'y ait pas de fuites d'air (Voir point 5.6).

#### **4.4 Le compresseur tourne mais ne charge pas.**

Le défaut peut être provoqué par la rupture des soupapes ou bien des joints (Fig.12). Procéder immédiatement à la substitution de la pièce endommagée.

#### **4.5 Le compresseur s'arrête pendant le fonctionnement**

Le moteur est équipé d'un relais thermique de protection à réarmement automatique qui arrête le compresseur lorsque la température atteint des valeurs trop élevées. Le compresseur repart ensuite automatiquement après 15/20 minutes.

#### **4.6 Pertes d'air**

Elles peuvent être provoquées par une mauvaise étanchéité de quelque raccord. Contrôler tous les raccords en les mouillant avec de l'eau savonneuse.

#### **4.7 Pertes a la soupape située sous le pressostat**

La soupape est endommagée, la remplacer.

Le défaut peut être provoqué par une mauvaise étanchéité de la soupape de non-retour (Voir point 5.1d).

#### **4.8 The compressor starts when no air is being tapped**

Air leak (See point 5.6).

#### **4.9 Le compresseur démarre et s'arrête plus fréquemment que d'habitude**

- a) Dans le réservoir il y a une grande quantité de condensat. Purger le réservoir en laissant couler le condensat.
- b) Fuites d'air (Voir point 5.6).

**4.10 Le compresseur ne démarre pas lorsque la pression descend au dessous de la valeur**

***minimale et/ou ne s'arrête pas lorsque la pression maximale est atteinte***

Le pressostat est défectueux.

Remplacer le pressostat.

**4.11 Le compresseur chauffe trop et utilise beaucoup d'huile**

a) Le niveau d'huile est trop haut

b) L'huile utilisée dans le compresseur est incorrecte. Employer exclusivement l'huile conseillée par le constructeur.

c) Fuites d'air (Voir point 5.6).

d) Le filtre à air est obstrué. Nettoyer ou bien remplacer le filtre.

e) La température de l'air ambiant est trop élevée. Ne jamais installer le compresseur à l'intérieur d'une armoire, à moins qu'il n'y ait une aération convenable.

f) Le compresseur est surchargé. S'assurer que le modèle de compresseur employé soit convenable aux travaux à accomplir

**F**

## **5 Informations particulières**

### **5.1 DÉMOLITION DU COMPRESSEUR**

Lors de la démolition du compresseur, toutes les normes de sécurité possibles doivent être respectées afin d'éviter de provoquer des dommages aux choses ou aux personnes.

Les parties métalliques peuvent être mises à la ferraille; les parties en caoutchouc, plastique ou autre doivent être éliminées conformément aux normes en vigueur dans le pays où le compresseur est démolé.

### **5.2 PIÈCES DÉTACHÉES**

La substitution de pièces défectueuses doit être effectuée exclusivement par du personnel spécialisé, en respectant toutes les normes de sécurité possibles afin d'éviter des dommages aux choses ou aux personnes.

#### **5.2.1 COMMENT COMMANDER DES PIÈCES DÉTACHÉES**

Pour commander des pièces détachées, il faut:

indiquer le numéro matricule du compresseur et l'année de production.

indiquer le code de la pièce désirée, tiré des éclats qui suivent, selon le type de compresseur en question.

indiquer la quantité demandée.



#### **ATTENTION**

**Le non respect des normes de sécurité peut provoquer de graves lésions aux personnes et endommager les choses.**

**Le constructeur ne répond pas des dommages provoqués aux choses ou aux personnes à la suite d'un usage impropre ou non permis du compresseur.**

### **5.3 GARANTIE**

Le compresseur est garanti pour une période de douze mois.

La garantie concerne uniquement le remplacement gratuit des pièces reconnues défectueuses par le constructeur. Les parties électriques et celles sujettes à usure sont exclues de la garantie.

L'altération et la mauvaise utilisation du compresseur font déchoir automatiquement toute sorte de garantie.

Les frais de transport et de main d'oeuvre sont exclus de la garantie.

# Inhaltsverzeichnis

<b>1 Allgemeines .....</b>	<b>31</b>
1.1 Hinweise zu dieser Anleitung .....	31
1.2 Inhalt.....	31
1.3 Lagerung.....	31
1.4 Gewichte und Abmessungen.....	31
1.5 Entsorgung der Verpackung .....	31
1.6 Heben der Kompressoren .....	31
1.7 Sicherheit .....	32
<b>2 Betrieb.....</b>	<b>33</b>
2.1 Aufstellung.....	33
2.2 Bedienungsanleitung.....	33
2.3 Einschränkung des Dauerbetriebs.....	34
2.4 Befüllungszeit (Tank).....	34
2.5 Kontrolle der Befüllungszeit.....	34
<b>3 Wartung.....</b>	<b>36</b>
3.1 Ölwechsel.....	36
<b>4 Fehlersuche- und Behebung.....</b>	<b>36</b>
<b>5 Zusatzinformationen .....</b>	<b>38</b>
5.1 Entsorgung des Kompressors.....	38
5.2 Ersatzteile.....	38
5.3 Garantievorschriften .....	38

**D**

# **1 Allgemeines**

## **1.1 HINWEISE ZU DIESER ANLEITUNG**

Dieses Handbuch stellt ergänzendes Teil des Kompressors dar und muß diesen - auch beim Verkauf - immer begleiten. Der Eigentümer und/oder Verwender des Kompressors muß über die vorliegenden Bedienungsanweisungen und die im Handbuch enthaltenen Empfehlungen unterrichtet sein, bevor der Kompressor in Betrieb genommen wird. Falls der Anwender die Sprache, in der das vorliegende Handbuch abgefaßt ist nicht gut versteht, muß der Wiederverkäufer ihm eine korrekte detaillierte Kopie in seiner Muttersprache aushändigen

**D** DER HERSTELLER HAFTET NICHT FÜR PERSONEN- UND/ODER SACHSCHÄDEN, DIE AUF EINEN UNSACHGEMÄSSEN GEBRAUCH DES KOMPRESSORS ZURÜCKZUFÜHREN SIND.

## **1.2 INHALT**

Die Packung beinhaltet folgendes:: - den Kompressor  
- N.2 Oelflasche mit Oeltype:ROLOIL  
-SINCOM/32E  
- Bedienungsanleitung  
- Prüfzertifikat Lufttank

## **1.3 LAGERUNG**

Die verpackten Kompressoren müssen in einem trockenen, überdachten Raum gelagert werden, wo sie vor Wettereinflüssen geschützt sind. Lagertemperatur zwischen -10°C und +40°C.

## **1.4 GEWICHTE UND ABMESSUNGEN**

Bruttogewicht und Abmessungen der verschiedenen Modelle:

<b>Modell</b>	<b>AA085</b>
<b>Gewicht kg.</b>	<b>23 Kg</b>
<b>Abm cm.</b>	<b>49x47x40</b>

## **1.5 ENTSORGUNG DER VERPACKUNG**

Nach dem Auspacken des Kompressors, kontrollieren Sie, ob ein Transportschaden vorhanden ist.

Das Verpackungsmaterial muß gemäß den im jeweiligen Aufstellungsland geltenden gesetzlichen Bestimmungen entsorgt, recycelt oder wiederverwendet werden.

## **1.6 HEBEN DER KOMPRESSOREN**

Die Kompressoren müssen sorgfältig transportiert und aufgestellt werden, wozu Hubwagen oder Gabelhubwagen zu verwenden sind.

## 1.7 SICHERHEIT

Die Kompressoren dürfen nur zu den Zwecken verwendet werden, für die sie konzipiert wurden. Schützen Sie den Kompressor vor Regen und Feuchtigkeit, stellen Sie ihn nur in geschützten Räumen auf.

Bei Inbetriebnahme des Kompressoers sind Kinder fernzuhalten.

Lassen Sie den Komprtessor niemals unbewacht und richten Sie den Luftstrahl nie gegen Personen.

Beim Versprühen von brennbarer Flüssigkeit besteht feuer- oder Explosionsgefahr, besonders in geschlossenen Räumen: darum angemessen belüften.

Keine Reparaturen am Kompressor durchführen, wenn dieser an das Stromnetz angeschlossen ist oder wenn der Tank unter Druck steht.

### **ACHTUNG!**

Das Sicherheitsventil wurde vom Hersteller geeicht und versiegelt. **ES IST VERBOTEN, DIE EICHUNG ZU ÄNDERN UND DAS SIEGEL ZU VERLETZEN.**

Während des Betriebes erreicht die Zylinder-Kopf-Druckschlauch-Gruppe -hohe Temperaturen.

Diese Teile dürfen nicht berührt werden, da dies zu Verbrennungen führen kann.

Die Nichtbeachtung dieser Anweisungen kann zu schweren Schäden am Kompressor und/oder zu Personenschä

## **2** *Betrieb*

### **2.1 AUFSTELLUNG**

Den Kompressor auf einer waagerechten Fläche in einem gut belüfteten, trockenen Raum geeigneter Größe und mit einer Raumtemperatur von unter 35°C aufstellen. Bei ungenügender Lu ist ein korrekt dimensionierter Absauger oder Ventilator vorzusehen.

 **ACHTUNG!**

#### **DER KOMPRESSOR ENTHÄLT KEIN ÖL.**

**D** Während des Transports könnte sonst im Gerät befindliches Öl in die Kompressionskammer gelangen und dort Schaden anrichten.

Den Gummipropfen vom Ende der Saugleitung abnehmen und den Saugfilter und die Einfüllspitze aus dem Nylonbeutel nehmen.

Nun durch die Saugleitung Oel Einfülldeckel auf der Pumpe; siehe Abb. 1) bis der optimale Oelstand (siehe Oelstandsetikette) erreicht ist. Markierung auf dem Oelschauglas beachten.

**DAS ÖL darf NIE ÜBER DIE MAX.-MARKE REICHEN.**

***NIE EINE ANDERE ÖLSORTE VERWENDEN ALS DIE VOM HERSTELLER ANGEGEBENE, ANDERFALLS VERFÄLLT DER GARANTIEANSPRUCH.***

Das Verbliebende Öl zum nachfüllen aufbewahren.

Dann den Saugfilter durch leichten Druck des Saugrohrs einrasten lassen.

Nachdem Öl eingefüllt worden ist, darf der Kompressor nicht mehr schräggestellt oder gekippt werden, da sonst Öl ausfließt.

***Der Kompressor funktioniert mit 230V/50Hz (115V/60Hz). Der Gerätestecker ist geerdet und zweipolig.***

### **2.2 BEDIENUNGSANLEITUNG**

Den Kompressor immer auf ebener Fläche aufstellen.

Der Einschalter ist auf dem Deckel des Druckwächters angeordnet.

Den Druckwächterknopf auf "0" stellen (Abb.2).

Den Stecker in die Steckdose stecken und den Kompressor einschalten, indem der Druckwächterdrehekopf auf "I" gestellt wird.

Der Betriebszyklus des Kompressors läuft vollautomatisch ab.

Der Druckwächter hält den Kompressor an, wenn der Druck im Tank den Höchstwert (8bar=120psi standard) erreicht und schaltet ihn wieder ein, wenn der Druck den Mindestwert (6 bar=90psi standard) erreicht.

#### **Optional auf Kundenwunsch:**

(maximum 10 bar=145psi OFF and 8 bar=120psi ON)

(maximum 12 bar=174psi OFF and 10 bar=145psi ON)

Der Luftdruck wird durch den Drehknopf der Druckregler-Filtergruppe eingestellt (Abb. 3)

Der Ausgangsdruck wird vom Manometer an der Druckregler-Filtergruppe angezeigt..

DruckwertEinstellung (Abb. 4):

1. Einstellung des Maximaldrucks (**cut out**)

Der Maximaldruck kann durch Einwirken auf die Schrauben A und B eingestellt werden. Zur Druckminderung sind die Schrauben "A" und "B" im Gegenuhrzeigersinn zu drehen

2. Einstellung des Differenzdrucks (**cut in**).

Der Differenzdruck kann durch drehen der Schraube "C" eingestellt werden. Schraube "C" im Uhrzeigersinn drehen um den Differenzdruck zu mindern.

 **Wichtiger Hinweis**

**Druckein- oder verstellungen dürfen nur von Fachpersonal vorgenommen werden.**

Wenn der Druckwächter bei Überdruck nicht anspricht, schaltet sich das Sicherheitsventil ein, das sich öffnet, wenn der Druck den maximalen Wert erreicht.

 **ACHTUNG!**

Die Kompressoren müssen an eine durch einen passenden magnetothermischen Schalter geschützte Steckdose angeschlossen werden..

In der nachstehenden Tabelle sind die Stromaufnahmen der verschiedenen Modelle angegeben:

Motor typ	
230 V	115 V
50 Hz	60 Hz
2,4 A	4,9 A

Die Drähte der Speiseleitungen der Kompressoren und auch der eventuellen Verlängerungen müssen einen der Länge angemessenen Querschnitt aufweisen.

In den nachstehenden Tabellen ist der Querschnitt der Leiter für die verschiedenen Modelle bezüglich der Länge angegeben.

Bis 3 mt.		Von 3 bis 20 mt.	
230 V	115 V	230 V	115 V
50 Hz	60 Hz	50 Hz	60 Hz
1 mm	1,5 mm	1,5 mm	2,5 mm

## 2.3 EINSCHRÄNKUNG DES DAUERBETRIEBS

Die Kurve Nr. 1 zeigt den maximalen Dauerbetrieb bis zu 115° C Motortemperatur erreicht wird. (Ausschalttemperatur des Motorschutzes) bei anfänglicher Motortemperatur von 20°C.

Beispiel: 6 bar = 116 Minuten.

Die Kurve Nr. 2 zeigt das empfehlenswerte Verhältnis zwischen Lauf und Stillstand.

Beispiel: 4 bar max. = 76% Laufzeit, d.h. 46 Minuten des Laufzeit und 14 Minuten Stillstandes pro Arbeitsstunde.

Die Kurve zeigt die Mittelwerte bei 230V/50Hz und umgebender Temperatur von 20° C.

## 2.4 BEFÜLLUNGSZEITEN (TANK)

**D**

Tempi di riempimento del serbatoio da 0 ad 8 bar (Temperatura test 20°C)

AA085 230V/50Hz: 34 sec

AA085 115V/60Hz: 31 sec

## 2.5 KONTROLLE DER BEFÜLLUNGSZEIT

Befüllungszeit folgendermassen feststellen:

1. Tank vollständig entleeren;
2. Luftausgangshahn und Kondensat-Drainagehahn am Tank schliessen
3. Kompressor einschalten und die Zeit bis zur autom. Ausschaltung messen.
4. Sicherstellen, dass an den Verbindungen (Schläuche/Fittings) keine Luftlecks vorhanden sind
5. Maximaldruck feststellen = 8 bar/120 Psi (standard)
  - optional 10 bar / 145 Psi
  - optional 12 bar /174 Psi

## **3** *Wartung*

### **3.2 OELWECHSEL**

Folgendermassen vorgehen, Abb. 10:

1. Wenn notwendig, Motor vom Tank demontieren;
2. Kompressordeckel abnehmen; hierzu die 4 Befestigungsschrauben lösen.
3. Motoraggregat neigen (**auf keinen Fall abrupt 'kopfstellen'**) und mit der freien Hand den Motorblock festhalten)
4. Gehäuse nur soweit neigen um das Oel abfliessen zu lassen.

Hinweis! Altes Oel muss gemäss den im Aufstellungsland gültigen, einschlägigen Vorschriften entsorgt werden.

5. Zustand des O-Rings am Motorgehäusedeckel kontrollieren.
6. Deckel auf das Gehäuse aufsetzen und dabei darauf achten, dass der O-Ring richtig sitzt um eine 100-%ige Dichtung zu gewährleisten.
7. Die 4 Deckelbefestigungsschrauben wieder einschrauben und anziehen.
8. Motoraggregat wieder auf den Tank aufsetzen und Befestigen.



#### **WICHTIGER HINWEIS**

Verwenden Sie NUR die Oelsorte "ROLOIL – SINCOM/32E" da andere Öle den Kompressor unwiederbringlich beschädigen können. Der Garantieschutz gilt demzufolge NUR wenn die obgenannte Oelsorte verwendet wird.

## **4** *Fehlersuche- und Behebung*



#### **ACHTUNG!**

Vor jedem Eingriff am Kompressor den Strom abschalten.  
Den Lufttank ganz ablassen, bevor beliebigen unter Druck teilen abmontieren.  
Alle diese Eingriffe dürfen nur von ausgebildetem Fachpersonal ausgeführt werden.

#### **4.1 Der Kompressor springt nicht an**

- a) **Kein Strom im Netz. Sicherungen und Stecker sind zu überprüfen.**
- b) Kabelbruch oder lose Verbindungen. Mit Prüfgerät feststellen, ob Verbindung gemäß elektrischen Schaltplan (Vgl. S. 49) besteht.

- c) Der Druck im Lufttank ist für die Aktivierung des Druckschalters zu hoch. Luft aus dem Tank ablassen.
- d) Undichtigkeit am Rückschlagventil. Das flexible Druckrohr muß vom Rückschlagventil abgenommen werden. Bitte prüfen Sie, ob aus dem Lufttank durch das Ventil entweicht. Wenn es passiert, den Ventilstopfen losschrauben (Abb. 10 Nr. 1), und den Gummistopfen (Abb. 10 Nr. 2) und seinen Sitz mit einem trockenen Tuch genau sauber machen. Ist das Ventil undicht, muß dieses angetauscht werden.
- e) Startrelais defekt. Kundendienst benachrichtigen
- f) Kondensator defekt. Teil austauschen.
- g) Thermoschutzschalter hat den Kompressor infolge Überhitzung ausgeschaltet. Nach ausreichender Abkühlung springt der Kompressor automatisch wieder an.

## D

### **4.2 Der Kompressor läuft, erreicht jedoch nicht den höchstdruck.**

- a) Bitte die Anlage auf Undichtigkeit überprüfen (Vgl. Punkt 5.6).
- b) Die Leistungsfähigkeit des Druckwächters kontrollieren und ihn gegebenenfalls einstellen (Seite 34) den Deckel abnehmen.
- c) Das Rückschlagventil ist defekt (oder verstopft), und verursacht eine Flußbeschränkung. Das Ventil ersetzen.

### **4.3 Der Kompressor arbeitet, ohne daß jedoch der Druck am Tank ansteigt (oder ganz langsam ansteigt).**

- a) Die Verschlusskappe von Luftfilteransaugrohr ist nicht entfernt worden.
- b) verschmutzter Luftfilter. Bitte das Filter reinigen oder austauschen.
- c) Bitte die Anlage auf Undichtigkeit überprüfen (Vgl. Punkt 5.6).

### **4.4 Der Kompressor läuft, läßt jedoch nicht.**

Die Störung kann auf defekten Ventilen oder Dichtungen (Abb.12) beruhen, das beschädigte Teil sofort austauschen.

### **4.5 Der Kompressor hält während des Betriebs an.**

Dieser Motor ist mit einem automatischen rückgestellten Schutzrelais versehen, der den Kompressorbetrieb unterbricht, wenn die Temperatur zu stark ansteigt. Der Kompressor schaltet sich automatisch nach 15/20 Minuten wieder ein.

### **4.6 Luftleckagen**

Können auf undichte Verbindungen zurückführbar sein, weshalb alle Anschlüsse zur Kontrolle mit Seifenwasser zu befeuchten sind.

### **4.7 Leckage am Ventil unter dem Druckwächter**

- a) Beschädigtes Ventil; bitte austauschen.
- b) Die Störung kann durch ein undichtes Rückschlagventil hervorgerufen werden (vgl. Punkt 5.1d).

### **4.8 Der Kompressor läuft, auch wenn man keine Luft benutzt.**

Luftleckage (Vgl. Punkt 5.6).

### **4.9 Der Kompressor läuft, aber stoppt zu oft.**

- a) Zu viel Kondenswasser im Tank. Ablassen.
- b) - Luftleckage (Vgl. Punkt 5.6).

### **4.10 Der Kompressor läuft nicht, wenn der Luftdruck unter dem Mnd.-wert ist.**

**Er stoppt nicht wenn der Luftdruck über dem max. wert ist.**  
defekt im Druckschalter. Ersetzen.

#### **4.11 Der Kompressor wird sehr heiß oder verbraucht zu viel Öl.**

- a) Ölstand ist unkorrekt.
- b) Falsches Öl wurde verwendet. Nur das vom Hersteller empfohlene Öl benutzen.
- c) Luftleckage (Vgl. Punkt 5.6).
- d) verstopfter Saugfilter. Reinigen oder ersetzen.
- e) Die Raumtemperatur, ist zu hoch. Die Maschine nie in einem Schrank aufstellen, wenn nicht genug belüftet. Die Maschine muß in der kühlfsten Stelle aufgestellt werden.
- f) Der Kompressor wird zu stark beansprucht. Bitte versichern Sie sich, daß der Kompressor Ihren Ansprüchen genügt.

## **5** **zusatzinformationen**

**D**

### **5.1 ENTSORGUNG DES KOMPRESSORS**

Beim Verschrotten des Kompressors müssen alle erforderlichen Sicherheitsvorkehrungen getroffen werden, um Personen- und/oder Sachschäden zu vermeiden. Die Metallteile können wie Eisen verschrottet werden. Die Teile aus Gummi, Kunststoff oder anderem Material müssen unter Beachtung der jeweiligen, im Aufstellungsland geltenden Vorschriften entsorgt werden.

### **5.2 ERSATZTEILE**

Das Auswechseln von defekten Teilen muß ausschließlich durch Fachpersonal erfolgen. Dabei sind alle möglichen Sicherheitsvorkehrungen zu treffen, um Personen- und/oder Sachschäden zu verhindern.

#### **5.2.1 ERSATZTEILBESTELLUNG**

##### **Bei der Ersatzbestellung ist anzugeben:**

Kennummer des Kompressors und Baujahr.

Kennummer des angeforderten Teiles, wobei auf die nachstehenden Zeichnungen des jeweiligen Kompressors bezug zu nehmen ist. Wenn an den letzten beiden Stellen der kennummer zwei X stehen

Die gewünschte Menge schreiben.

##### **ACHTUNG**

**Das Nichtbeachten der Sicherheitsbestimmungen kann zu schweren Personen- und/oder Sachsschäden führen.**

**Der Hersteller haftet nicht für Personen- und Sachschäden, die auf einen unzulässigen oder unsachgemäßen Gebrauch des Kompressors zurückzuführen sind.**

### **5.3 GARANTIEVORSCHRIFTEN**

Der Kompressor ist mit einer 12-monatigen Garantie versehen.

Die Garantie deckt ausschließlich das kostenlose Auswechseln der vom Hersteller als defekt anerkannten Teile; Elektrische Teile sind vom Garantieschutz ausgeschlossen.

Der falsche Gebrauch des Kompressors wie auch nicht genehmigte Änderungen führen auf jeden Fall zum Verfall der Garantie.

Die Transportkosten und Arbeitskosten sind von der Garantie ausgeschlossen.

# INDICE

<b>1</b>	<b>Informaciones generales</b>	<b>40</b>
1.1	Importancia y uso del manual	40
1.2	Embalaje	40
1.3	Almacenaje	40
1.4	Pesos brutos y dimensiones	40
1.5	en que forma deshacerse del embalaje	40
1.6	Elevacion e mantenimiento	40
1.7	Medidas de seguridad	41
<b>2</b>	<b>Funcionamiento</b>	<b>42</b>
2.1	Puesta en funcionamiento	42
2.2	Instrucciones para el uso	42
2.3	Limites para el uso a funcionamiento continuo	44
2.4	Tiempos de llenado	44
2.5	Control de tiempo de llenado	44
<b>3</b>	<b>Mantenimiento</b>	<b>45</b>
3.1	Cambio del aceite	45
<b>4</b>	<b>Problemas-Causas-Remedios</b>	<b>46</b>
<b>5</b>	<b>Informacion especial</b>	<b>48</b>
5.1	Demolicion del compresor	48
5.2	Piezas de repuesto	48
5.3	Garantia	48

**E**

# **1** **Informaciones generales**

## **1.1 IMPORTANCIA Y USO DEL MANUAL**

Este manual forma parte integrante del compresor y debe acompañar siempre al mismo, incluso en caso de venta. El propietario y/o usuario del compresor deben conocer las presentes instrucciones de uso y las recomendaciones en él contenidas antes de usar el compresor. Si el operador no entiende bien el idioma del presente manual, el revendedor tiene la obligación de proporcionarle una traducción correcta y detallada en el idioma nativo.

**EL FABRICANTE NO RESPONDE DE DAÑO ALGUNO OCASIONADO A PERSONAS U OBJETOS POR USO IMPROPIO O NO PERMITIDO DEL COMPRESOR.**

## **1.2 EMBALAJE**

El compresor se envía dentro de un cartón de embalaje que también contiene una botella de aceite lubricante.

## **1.3 ALMACENAJE**

Los compresores embalados deben almacenarse en un lugar seco, cubierto y protegido contra la intemperie, a temperaturas comprendidas entre -10°C y +40°C.

## **1.4 PESOS BRUTOS Y DIMENSIONES**

**Pesos brutos y dimensiones del compresor embalado en función del modelo:**

<b>Modello</b>	<b>AA085</b>
<b>Peso Kg.</b>	<b>23 Kg</b>
<b>Dimensioni cm</b>	<b>49x47x40</b>

## **1.5 EN QUE FORMA DESHACERSE DEL EMBALAJE**

Después haber sacado el compresor del embalaje, controlar que no haya sido dañado durante el transporte.

El utilizador tiene que deshacerse del embalaje (reciclado o reutilizado) según las normas vigentes en el país en el cual el compresor viene utilizado.

## **1.6 ELEVACIÓN Y MANTENIMIENTO**

Los compresores deben desplazarse y colocarse con cuidado, utilizando para ello, si fuera necesario, carretillas elevadoras o transpalets.

**E**

## 1.7 MEDIDAS DE SEGURIDAD

No use el compresor para fines distintos a los que ha sido proyectado.

Colóquelo en un ambiente protegido de la lluvia y de la humedad.

Durante el uso, mantenga el compresor lejos del alcance de los niños, no lo deje nunca sin vigilancia y no dirija el chorro de aire hacia las personas.

Si con el compresor se utilizan líquidos inflamables, puede existir el peligro de incendio o explosiones, sobre todo en ambientes cerrados, por lo que se aconseja ventilar el local adecuadamente.

No repare el compresor cuando está conectado a la red eléctrica o con el depósito bajo presión.

 ¡ATENCIÓN!

**La válvula de seguridad está tarada y sellada por el fabricante, NO INTENTE MANIPULARLA O VARIAR EL TARADO.**

**Durante el funcionamiento del grupo motor el tubo de envío alcanza temperaturas elevadas.**

**E Hay que evitar el contacto con los mismos, ya que pueden ocasionar quemaduras.**

El incumplimiento de estas recomendaciones puede ocasionar graves daños al compresor y/o a las personas.

## **2.1 PUESTA EN FUNCIONAMIENTO**

Instale el compresor en una superficie horizontal, en un local de las medidas adecuadas, bien ventilado y sin humedad, con una temperatura no superior a 35°C. Si la circulación del aire fuera insuficiente, coloque un ventilador correctamente dimensionado.

 **¡ATENCIÓN!**

### **EL COMPRESOR NO LLEVA ACEITE**

Para evitar que durante los transportes, debido a vuelcos accidentales, el aceite penetre en la cámara de compresión con los consiguientes daños para un correcto funcionamiento.

Quite el tapón de goma situado en el tubo de aspiración, saque de la bolsa de nylon el filtro de aspiración y la boquilla y enrosque esta última en la botella de aceite suministrada.

Seguidamente introduzca el aceite a través del orificio de aspiración situado en la tapa (Fig.1), hasta alcanzar el nivel correcto indicado en la placa y que puede verse a través de la mirilla indicadora del nivel.

### **NO SUPERAR NUNCA EL NIVEL MÁXIMO**

### **NO USAR NUNCA ACEITE DIFERENTE AL INDICADO POR EL FABRICANTE, DE SER ASÍ QUEDARÁ ANULADA TODA GARANTÍA.**

Conserve el aceite que haya quedado en la botella para futuras reposiciones del nivel. Seguidamente introduzca el filtro de aspiración en el tubo o en el orificio, ejercitando una simple presión.

Una vez introducido el aceite, es indispensable no tumbar o inclinar demasiado el compresor, para evitar que se salga el aceite.

La tensión de alimentación debe ser la indicada en la placa: 230/50Hz (115V/60Hz) y la toma del tipo de 2 polos + tierra.

## **2.2 INSTRUCCIONES PARA EL USO**

Trabaje siempre con el compresor sobre una superficie plana.

El interruptor de marcha se encuentra situado en la tapa del presóstato.

Gire el pomo del presóstato hasta llegar a la posición "0". (Fig.2).

Enchufe la clavija en la toma de corriente y ponga en marcha el compresor colocando el pomo del presóstato en posición "1".

El ciclo de funcionamiento del compresor es automático.

El presóstato detiene el compresor cuando la presión del depósito alcanza el valor máximo (8 bar=120psi standard), y lo pone de nuevo en marcha cuando desciende al valor mínimo(6 bar=90psi standard).

### **Opcional específico para el cliente:**

máximo 10 bar = 145 psi APAGADO y 8 bar = 120 psi ENCENDIDO

máximo 12 bar = 174 psi APAGADO y 10 bar = 145 psi ENCENDIDO

Regule la presión del aire en salida mediante el mano-reductor-filtro (Fig.3).

Regulación de las presiones (Fig.4):

1. Regulación de la presión máxima (stop)

La presión máxima puede regularse por medio de los tornillos "A" y "B". Gire los 2 tornillos "A" y "B" en sentido horario para aumentar la presión.

2. Regulación de la presión diferencial (partida).

La presión diferencial puede estar sujeta a regulación mediante el tornillo "C". Gire el tornillo "C" en sentido horario para reducir la presión diferencial.

 ¡ATENCIÓN!

**Los compresores deben estar conectados a una toma de corriente protegida por un interruptor magnetotérmico adecuado.**

En las tablas se indican los valores de consumo de los diferentes modelos:

**E**

Motor tipo	
230 V	115 V
50 Hz	60 Hz
2,4 A	4,9 A

Las líneas de alimentación de los compresores o eventuales prolongaciones han de tener la sección de los hilos proporcionada a la longitud. En las tablas se indican los valores de la sección de los cables para los diferentes modelos en función de la longitud:

Hasta 3 mt.		De 3 a 20 mt.	
230 V	115 V	230 V	115 V
50 Hz	60 Hz	50 Hz	60 Hz
1 mm	1,5 mm	1,5 mm	2,5 mm

## 2.3 LÍMITES PARA EL USO A FUNCIONAMIENTO CONTINUO

La curva 1 indica los tiempos de funcionamiento continuo, a las diferentes presiones, antes de que el relé térmico del motor pare el compresor (Temperatura del motor 115°C aproximadamente). Estos tiempos están calculados partiendo de una temperatura de 20°C en el momento de la puesta en marcha. Ejemplo: 6 bar = 116 minutos.

La curva 2 indica la proporción aconsejada entre los tiempos de utilización y los tiempos de parada. Ejemplo: a 4 bar el tiempo de funcionamiento aconsejado es del 70%, correspondiente a 40 minutos de utilización y 14 minutos de pausa en una hora.

Las curvas representan valores medios a 230V/50Hz y con temperatura ambiente de 20° C.

## 2.4 TIEMPOS DE LLENADO

Tiempos de llenado del depósito de 0 a 8 bar (Temperatura prueba 20°C)

AA085 230V/50Hz: 34 segundos

AA085 115V/60Hz: 31 segundos

## 2.5 CONTROL DEL TIEMPO DE LLENADO

Controle el compresor de la siguiente manera:

1. Vacíe el depósito del aire comprimido.
2. Cierre la salida del compresor en el depósito y controle que el grifo de drenaje esté cerrado.
3. Haga partir el compresor y controle el tiempo que transcurre entre el encendido y el apagado automático.
4. Compruebe que no haya pérdidas en las conexiones.
5. Compruebe la p.max=8 bar/120 Psi (Estándar)
  - opcional 10 bar / 145 Psi
  - opcional 12 bar /174 Psi

## **3** *Mantenimiento*

### **3.2 CAMBIO DEL ACEITE**

Siga los pasos que se indican en la Fig.10:

1. Desmunte el grupo motor del depósito si es necesario.
2. Quite la tapa con lengüetas aflojando los 4 tornillos.
3. Inclíne el grupo motor (sin girarlo) manteniendo el bloque interno en su lugar con una mano.
4. Vacíe todo el aceite.

**E** ¡Nota! El aceite usado debe reciclarse de acuerdo con las normas ambientales en vigor.

5. Controle el O-ring de la tapa con lengüetas.
6. Vuelva a colocar la tapa con lengüetas y controle que durante las operaciones el O-ring esté correctamente colocado para asegurar un cierre al 100% estanco entre la caja y la tapa.
7. Atornille los 4 tornillos de la tapa con lengüetas.
8. Monte el grupo motor en el depósito.

#### **¡IMPORTANTE!**

Use siempre el aceite "ROLOIL - SINCOM/32E " ya que cualquier otro tipo de aceite puede causar serios daños mecánicos al compresor.

En consecuencia, la garantía se aplica sólo si se utiliza el aceite antes indicado.

### ATENCIÓN

- Antes de efectuar cualquier intervención en el compresor, desenchufe la clavija de la toma de corriente.
- Antes de desmontar cualquier parte del compresor que esté bajo presión, vacíe completamente el depósito del aire.
- Las siguientes operaciones deben ser efectuadas exclusivamente por personal especializado.

•

#### **4.1 el compresor no se pone en marcha**

- a) Falta corriente. Compruebe la toma y los fusibles.
- b) Rotura o deterioro de las conexiones eléctricas. Compruebe la continuidad con un tester según el esquema eléctrico (véase página 49).
- c) Cuando el depósito está bajo presión. El compresor no arranca hasta que la presión no desciende por debajo del valor mínimo de tarado del presóstato.
- d) La válvula de retención pierde. Desmonte el tubo flexible para comprobar si sale aire de la válvula (Fig. 7 pos.1), limpie atentamente el tapón de goma (pos.2) y su alojamiento con un paño seco y monte de nuevo todo con sumo cuidado. Si la pérdida continúa, sustituya toda la válvula..
- e) el relé de arranque es defectuoso. Póngase en contacto con el distribuidor
- f) condensador defectuoso. Cámbielo.
- g) El relé térmico ha hecho que se apague el compresor por sobrettemperatura. Cuando se enfríe, el compresor volverá a arrancar automáticamente a una temperatura adecuada.

#### **4.2 el compresor funciona pero no alcanza la presión máxima**

- a) Compruebe que no haya pérdidas de aire (Véase punto 5.6)
- b) Compruebe que el presóstato funcione correctamente y si fuera necesario regúlelo (Fig.8).
- c) La válvula de retención es defectuosa (está obstruida) y crea una restricción de flujo. Sustitúyala.

#### **4.3 el compresor se pone en marcha, pero la presión en el depósito no aumenta (o bien aumenta demasiado lentamente)**

- a) Para el transporte, el tapón no se ha desmontado del tubo o del orificio de aspiración del aire.
- b) El filtro del aceite está obstruido. Límpielo o sustitúyalo.
- c) Compruebe que no haya pérdidas de aire (Véase punto 5.6).

#### **4.4 el compresor gira pero no carga**

- El defecto puede ser debido a la rotura de las válvulas o de las guarniciones (Fig. 9). Sustituya inmediatamente la pieza dañada.
- guarniciones (Fig. 9). Sustituya inmediatamente la pieza dañada.

#### **4.5 durante el funcionamiento el compresor se para**

El motor está provisto de un relé térmico de rearme automático, que detiene el compresor cuando la temperatura alcanza valores demasiado elevados. El compresor se pondrá en marcha automáticamente de nuevo transcurridos unos 15/20 minutos.

#### **4.6 pérdidas de aire**

- Pueden ser debidas por una mala estanqueidad de alguna conexión. Compruebe todos los racores mojándolos con agua enjabonada

•

#### **4.7 pérdida de la válvula situada bajo el presóstato**

- La válvula está dañada, debe sustituirse.
- El defecto puede deberse a una imperfecta estanqueidad de la válvula de retención (Véase punto 1e).

#### **4.8 el compresor se pone en marcha no obstante no se utilice aire**

- Pérdidas de aire (Véase punto 5.6).

#### **4.9 el compresor se pone en marcha y se para con una frecuencia mayor de lo normal.**

- a) Hay una gran cantidad de condensación en el depósito. Descargue la condensación
- b) Pérdidas de aire (Véase punto 5.6)

**E**

#### **4.10 el compresor no se pone en marcha cuando la presión desciende por debajo del valor mínimo y/o no se detiene cuando alcanza la presión máxima**

- El presóstato es defectuoso. Sustitúyalo.

#### **4.11 el compresor se sobrecalienta y consume mucho aceite**

- a) El nivel del aceite es demasiado alto. Véase remedio en el punto 1 c.
- b) En el compresor se ha introducido aceite equivocado. Use exclusivamente el aceite aconsejado por el fabricante.
- c) Pérdidas de aire (Véase punto 5.6)
- d) Filtro del aire obstruido. Límpielo o sustitúyalo
- e) Temperatura del aire en el ambiente demasiado alta. No instale nunca el compresor dentro de un mueble si no está adecuadamente ventilado. El compresor debería instalarse en un lugar lo más fresco posible.
- f) El compresor está sobrecargado. Asegúrese de que sea un modelo adecuado a sus necesidades.

## 5.1 DEMOLICIÓN DEL COMPRESOR

Durante la demolición del compresor deben respetarse todas las normas de seguridad posibles a fin de evitar daños a las personas o a los objetos.

Las partes metálicas podrán desguazarse como material ferroso; las partes de goma, plástico u otros materiales deberán eliminarse según las normas vigentes en el país donde es demolido el compresor.

## 5.2 PIEZAS DE REPUESTO

La sustitución de las piezas defectuosas debe ser efectuada exclusivamente por personal especializado, respetando todas las normas de seguridad posibles a fin de evitar daños a las personas o a los objetos.

### 5.21 PROCEDIMIENTO PARA SOLICITAR PIEZAS DE REPUESTO

Para pedir piezas de repuesto hay que:

Indicar el número de serie del compresor y el año de fabricación

Indicar el código de la pieza solicitada refiriéndose a los despieces siguientes en relación al tipo de compresor en cuestión. Si en las últimas dos posiciones del código aparecen dos X (por ejemplo: C0084XX) significa que la pieza puede estar disponible en diferentes colores. Para saber el código preciso, sustituya las X con el código del color indicado en la tabla inferior.

Indicar la cantidad deseada.

#### ATENCIÓN

**El incumplimiento de las normas de seguridad puede ocasionar graves daños a las personas y a los objetos. El fabricante no responde de ningún daño a personas u objetos derivado de un uso impropio o no permitido del compresor.**

## 5.3 GARANTÍA

- El compresor está garantizado por 12 meses.
- La garantía cubre únicamente la sustitución gratuita de las piezas reconocidas defectuosas por el fabricante, excluidas las partes eléctricas y las sujetas a desgaste.
- La garantía queda anulada automáticamente en caso de manipulación o mal uso del compresor.
- Los gastos de transporte y mano de obra están excluidos de la garantía.

Specifiche tecniche / Technical specifications / Spécifications techniques  
 Technische Spezifikationen / Características técnicas



Modello	Volt/Hz 1ph ±10%	KW - AMP	Lt/min. C.F./min	Bar Psi	Lt. Gal.	dB(A)1 m dB(A)4 0"
AA085	230/50	0,34 - 2.4	50	8	1,5	38
	115/60	0,4 - 4.9	2.1	120	0,4	38

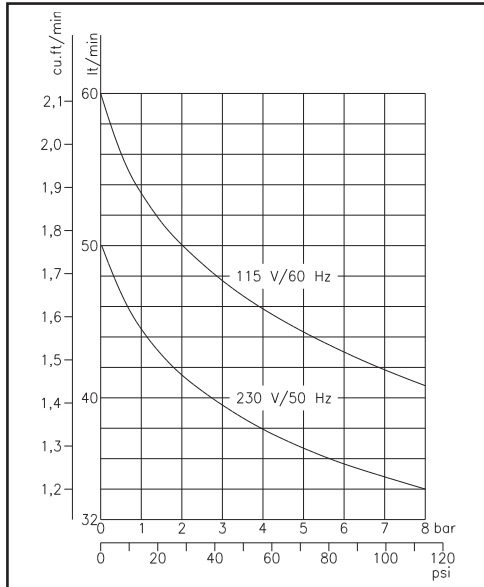

CURVE VOLUME ARIA ASPIRATA/PRESSIONE  
 AIR INTAKE / PRESSURE CURVES  
 COURBES VOLUME AIR ASPIRÉ /PRESSION  
 DIAGRAMME (ZULUFT/DRUCK)  
 CURVAS DE VOLUMENES DE AIRE  
 ASPIRADO/PRESIÒ

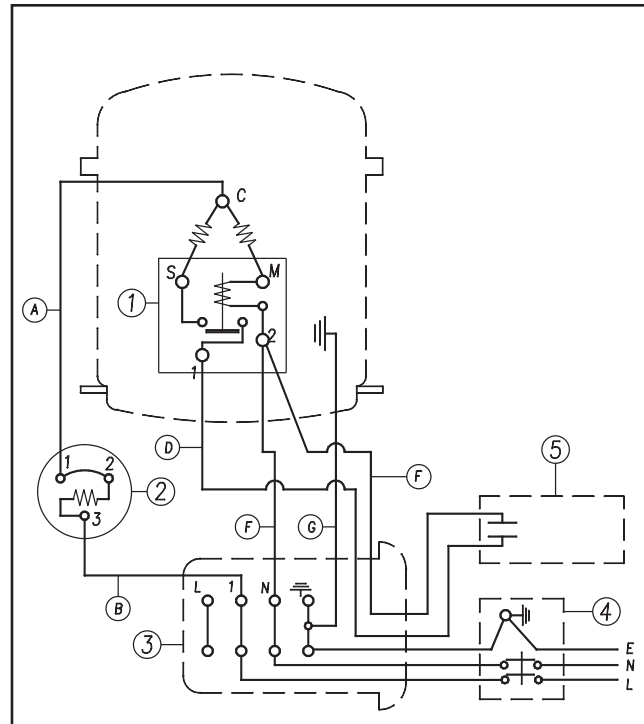

SCHEMI ELETTRICI  
 WIRING DIAGRAMS  
 SCHÉMAS ÉLECTRIQUES  
 ELEKTROSCHALTPLÄNE  
 ESQUEMAS ELÉCTRICOS

	I	GB	F	D	E
1	Relè avviamento	Starting relay	Relais de démarrage	Einschaltrelais	Relé de marcha
2	Relè termico	Overload protector	Relais termique de protection	Überstromauslöser	Relé térmico
3	Morsettiera	Terminal box	Boite à bornes	Klemmenbrett	Bornetera
4	Pressostato	Pressure switch	Pressostat	Druckwächter	Presostato
5	Condensatore	Capacitor	Condensateur	Kondensator	Condensator
L	Marrone	Brown	Marron	Braun	Marròn
N	Blu	Blue	Bleu	Blau	Blu
E	Giallo/Verde	Yellow/Green	Jaune/Vert	Gelb/grun	Amarillo/Verde
A	Nero	Black	Noir	Schwarz	Negro
B	Bianco	White	Blanc	Weiß	Blanco
D	Marrone	Brown	Marron	Braun	Marròn
F	Azzurro	Sky blue	Bleu clair	Hellblau	Azul
G	Giallo/Verde	Yellow/Green	Jaune/Vert	Gelb/Grün	Amarillo/Verde

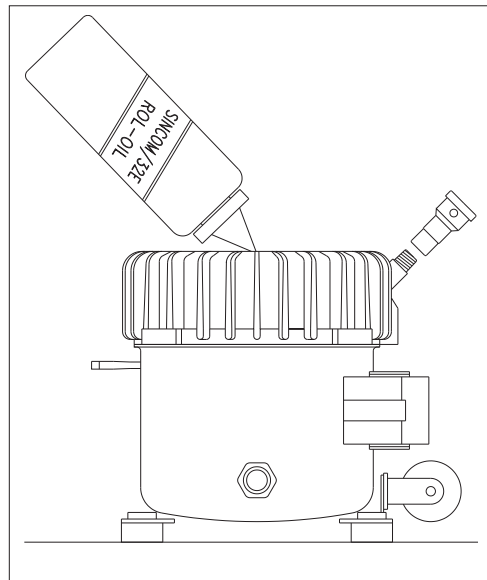

Fig. 1

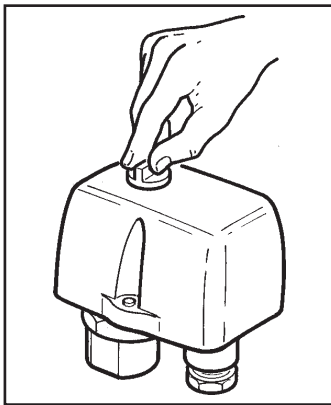

Fig. 2

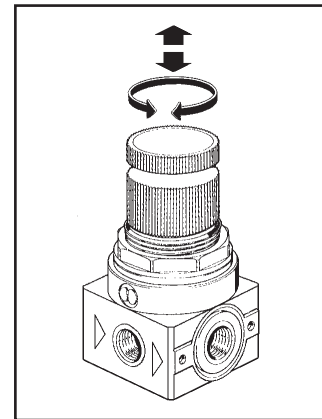

Fig. 3

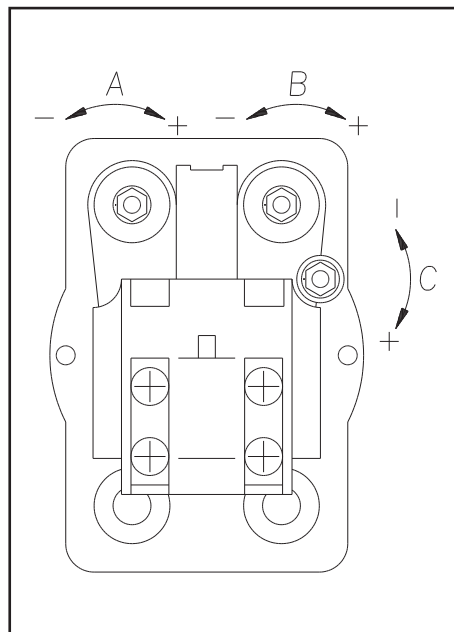

Fig. 4

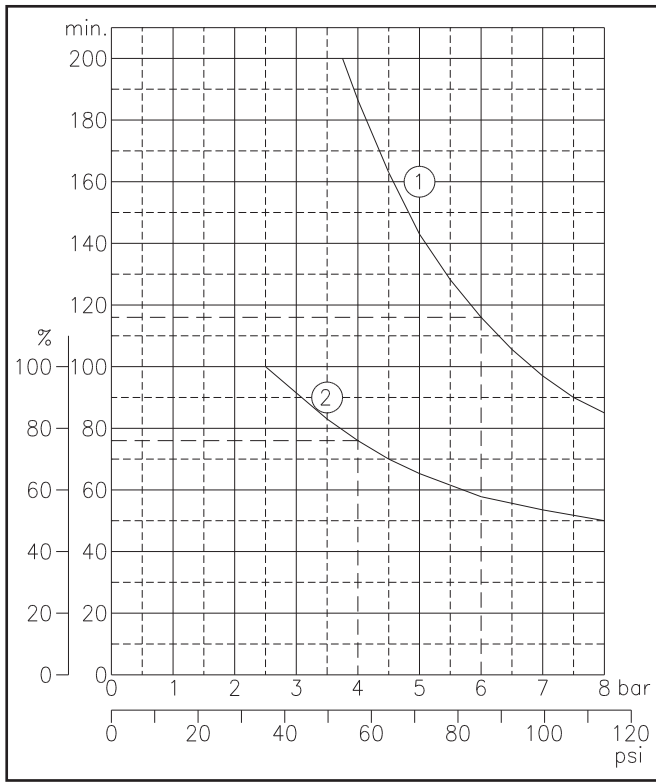

Fig. 5

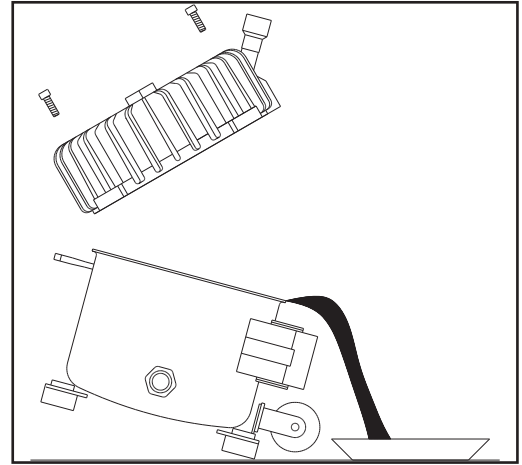

Fig. 10

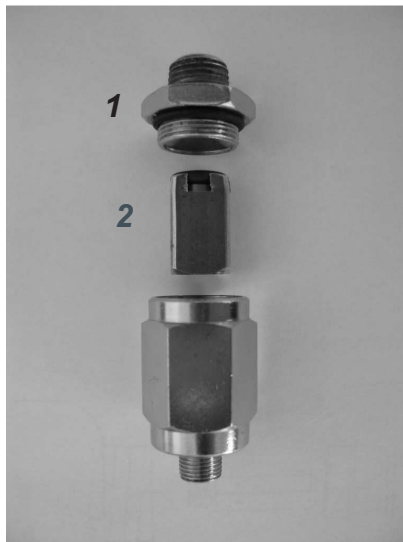
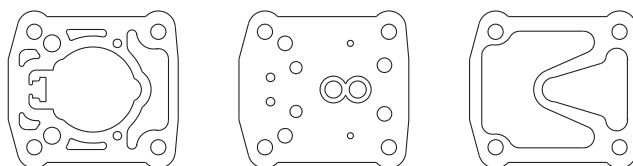
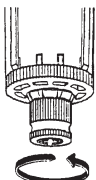
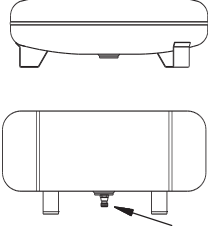
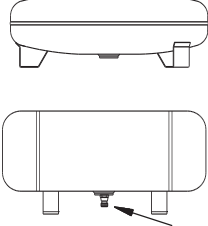
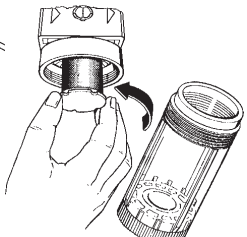



Fig. 11

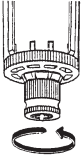
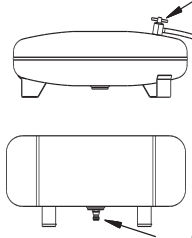
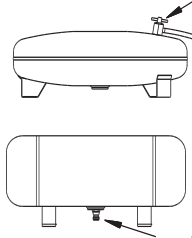
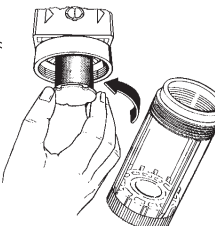
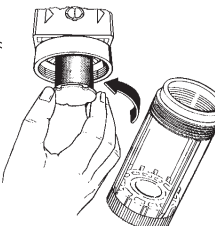

Fig 12





## MANUTENZIONE PERIODICA / PERIODIC MAINTENANCE

  Fig. 6	 Fig. 7	 Fig. 8	 Fig. 9	una volta alla settimana  once a week	una volta al mese  once a month	una volta all'anno  once a year
Controllare il livello dell'olio. A motore fermo il corretto livello, visibile attraverso l'apposita spia, deve corrispondere a quello indicato sulla targhetta	Check the oil level shown by the glass. When the motor is off, the oil level must correspond to the one shown by the label		*			
Scaricare l'acqua accumulata nel riduttore/filtro uscita aria procedendo come in fig.6 : (operazione da eseguire con il serbatoio in pressione)	Drain the water collected in the air outlet filter proceeding as Fig. 6: (the operations are to be done with the tank under pressure)			*		
Scaricare l'acqua di condensa che si forma nel serbatoio dell'aria. Per fare questo occorre mettere in pressione il serbatoio, portare il compressore in un luogo dove l'uscita dell'acqua non danneggi il pavimento, e aprire l'apposito rubinetto (Fig. 7).	Remove the condensate that has collected in the air tank. To empty the tank, put it under pressure, take the compressor to a place where the water will not damage the floor, tip the compressor slightly forward and open the tap (Fig. 7).			*		
Controllare l'efficienza del compressore: eventuale allentamento di raccordi, usura dei tubi di pressione, serraggio delle viti, efficienza della parte elettrica, etc.	Once a month check the compressor efficiency: possible connectors slackening, pressure hose wear, screws tightening, electric circuit efficiency, etc			*		
Controllare il filtro di aspirazione aria. Nel caso fosse intasato sostituirlo.	Every three months check the air intake filter. Replace it if is necessary.			<b>Ogni 3 mesi</b> <b>Every 3 months</b>		
Pulire il compressore con un panno morbido. La polvere e la sporcizia impediscono il raffreddamento	Clean the compressor with a soft cloth. Dust and dirty prevent the compressor from cooling			*		
Smontare e pulire soffiando con aria compressa la cartuccia coalescente contenuta nel filtro (Fig. 8). Questa operazione deve essere eseguita con il serbatoio completamente scarico da pressione.	Disassemble the coalescing cartridge contained in the air outlet filter (Fig. 8). This operation must be done with tank completely out of pressure			<b>Ogni 6 mesi</b> <b>Every 6 months</b>		
Controllare il riduttore/filtro ed i suoi elementi per l'ottimizzazione dell'efficienza	Check the filter reducer and its parts to optimize efficiency				*	
Controllare la valvola di sicurezza (fig.9) tirando dolcemente la ghiera con pressione nel serbatoio.	Check the safety valve (fig.9) pulling the end cap gently when there is pressure in the tank				*	
Sostituzione totale dell'olio	Total replacement of oil				*	

## ENTRETIEN PERIODIQUE / REGELMASSIG DURCHZUF

  Fig. 6	  Fig. 7	  Fig. 8	 Fig.9	une fois par semaine  <b>Einmal pro Woche</b>	une fois par mois  <b>Einmal pro Monat</b>	une fois par an  <b>Einmal pro Jahr</b>
Contrôler le niveau d'huile une fois par semaine. Lorsque le moteur est à l'arrêt, le niveau d'huile visible à travers le voyant à cupole doit correspondre à celui indiqué sur la plaquette.	Ölstand durch Ölstands-Schauglas prüfen. Der Ölstand muss der Angabe auf dem Etikett entsprechen.	*				
Evacuer l'eau qui s'accumule dans le réducteur filtre sortie de l'air en procédant comme décrit fig. 6 (l'opération doit s'effectuer avec le réservoir sous pression)	Kondenswasser aus dem Filter/ Druckregler ablassen. Siehe dazu Abb. 6. Abei muss der Tank unter Druck stehen.			*		
Évacuer l'eau de condensation qui s'est déposée dans le réservoir d'air. Pour ce faire, mettre le compresseur en pression, emmener l'appareil dans un endroit où l'air ne puisse endommager le sol en sortant et dévisser le robinet de purge situé à la base du réservoir (Fig. 7).	Kondensat aus dem Tank ablassen. Dazu den Tank mit Druck beaufschlagen und den den Kondensatablasshahn öffnen (Abb. 7) Tun Sie das an einem Ort, wo der Fussboden nicht beschädigt werden kann.			*		
Contrôler le bon fonctionnement du compresseur: un éventuel desserrement des raccords, l'usure des tuyaux de pression, le serrage des vis, le bon fonctionnement de la partie électrique, etc.	Druckaufbau kontrollieren.: Anschlüsse, Fittings und Verschraubungen elektrische Teile müssen fest sitzen.			*		
Contrôler le filtre d'aspiration d'air. Remplacer le filtre lorsqu'il est bouché	Lufteinlassfilter prüfen. Bei Verstopfung auswechseln.			<b>Tous les 3 mois</b>  <b>Alle 3 Monate</b>		
Nettoyer le compresseur avec un chiffon doux. La poussière et la saleté empêchent le refroidissement.	Den Kompressor mit einem weichen Tuch reinigen. Staub und Schmutz verhindern die Kühlung			*		
Démonter et nettoyer la cartouche à coalescence contenue dans le filtre (Fig. 8) en soufflant avec de l'air comprimé. Cette opération doit être effectuée lorsque le réservoir est complètement sans pression.	Filtereinsatz (Abb. 8) ausbauen und mit Luft ausblasen. Dieser Vorgang darf nur bei vollständig entleertem Tank erfolgen.			<b>Tous les 6 mois</b>  <b>Alle 6 Monate</b>		
Contrôler le réducteur filtre et ses composants pour l'optimisation	Sichtkontrolle des Filter-/Druckreglers.				*	
Vérifiez la soupape de sécurité (fig.9) en tirant doucement sur le bouchon d'extrémité lorsqu'il y a de la pression dans le réservoir	Ükventil (Abb .9) kontrollieren. Dabei die Endkappe leicht ziehen, wenn im Tank Druck vorhanden ist.				*	
Remplacement total de l'huile	Ölwechsel				*	

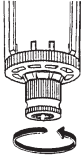
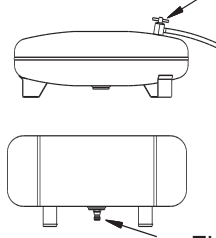
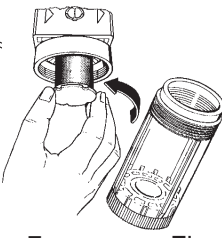
## MANTENIMIENTO PERIODICO

    Fig. 6                      Fig. 7                      Fig. 8                      Fig.9	<b>1 vez a la semana</b>	1 vez al mes	<b>1 vez al año</b>
Compruebe, el nivel del aceite. Con el motor parado, el nivel correcto, que puede verse a través del indicador, debe corresponder al indicado en la placa	*		
Descargue cada día el agua acumulada en el reductor/filtro de salida del aire (Fig.6), efectuando las siguientes operaciones: (que deben efectuarse con el depósito bajo presión)		*	
Descargue cada día el agua de condensación que se forma en el depósito del aire. Para ello ponga bajo presión el depósito, lleve el compresor a un lugar donde la salida del agua no dañe el pavimento y abra la correspondiente llave (Fig. 7).		*	
Compruebe la eficiencia del compresor, verificando posibles aflojamientos de los racores, desgaste de los tubos de presión, apriete de los tornillos, funcionamiento de la parte eléctrica, etc.		*	
Compruebe el filtro de aspiración del aire, si estuviera obstruido ó sucio sustitúyalo		<b>Cada 3 meses</b>	
Limpiar el compresor con un paño humedo. La tierra y el polvo sobre el compresor impiden su refrigeración.		*	
Desmunte y limpie soplando con aire comprimido el cartucho coalescente contenido en el filtro (Fig. 8). Esta operación debe efectuarse con la presión del depósito completamente descargada.		<b>Cada 6 meses</b>	
Controlar el reductor/filtro y sus elementos para la optimización de la eficiencia			*
Comprobar la válvula de seguridad (fig.9) tirando suavemente del tapón final cuando haya presión en el depósito			*
Sustituir totalmente el aceite.			*

Scan Me



ANLEITUNG-MANUAL